

Livret de bord

R 1200 GS



BMW Motorrad



The Ultimate Riding
Machine

Données moto/concessionnaire

Données de la moto

Modèle

Numéro de châssis

Code couleur

Première immatriculation

Numéro d'immatriculation

Données du concessionnaire

Interlocuteur au service après-vente

Madame/Monsieur

Numéro de téléphone

Adresse du concessionnaire/Téléphone
(cachet de la société)

Bienvenue chez BMW

Nous vous félicitons pour avoir porté votre choix sur une moto BMW et vous accueillons dans le cercle des pilotes de BMW.

Familiarisez-vous avec votre nouvelle moto afin d'être en mesure de vous déplacer en toute sécurité sur les routes.

Veuillez prendre le temps de lire ce livret de bord avant de partir avec votre nouvelle BMW. Vous y trouverez des indications importantes pour l'utilisation de votre BMW en vous aidant à exploiter pleinement les avantages techniques.

Vous obtiendrez par ailleurs des informations sur l'entretien et la maintenance qui vous permettront d'optimiser la fiabilité, la sécurité et la valeur de revente de votre moto.

Votre concessionnaire BMW Motorrad se fera un plaisir de

vous conseiller et de répondre à toutes les questions que vous pourrez lui poser sur votre moto.

Nous vous souhaitons beaucoup de plaisir au guidon de votre BMW ainsi qu'un bon voyage en toute sécurité

BMW Motorrad.

Table des matières

Utilisez aussi l'index alphabétique situé à la fin de ce livret de bord pour trouver un sujet défini.

1 Indications générales 5

Vue d'ensemble	6
Abréviations et symboles.....	6
Équipement	7
Caractéristiques techniques.....	7
Mise à jour	7

2 Vues d'ensemble 9

Vue d'ensemble côté gauche	11
Vue d'ensemble côté droit	13
Sous la selle	15
Commodo côté gauche	16
Commodo côté droit	17
Combiné d'instruments	18
Projecteurs	19

3 Affichages 21

Affichages standard	22
Affichages avec l'ordinateur de bord ^{EO}	24
Affichages avec le contrôle de la pression des pneus RDC ^{EO}	24
Voyants d'avertissement standard.....	24
Voyants d'avertissement de l'ordinateur de bord ^{EO}	30
Voyants d'avertissement ABS ^{EO}	32
Voyants d'avertissement ASC ^{EO}	35
Voyants d'avertissement RDC ^{EO}	38
Voyants d'avertissement DWA (alarme antivol) ^{EO}	42

4 Commande 45

Serrure de contact et antivol de direction	46
Antidémarrage électronique	47
Montre	48
Compteur kilométrique	49
Ordinateur de bord ^{EO}	52
Contrôle de la pression des pneus RDC ^{EO}	55
Eclairage	56
Clignotants	57
Signal de détresse	58
Coupe-circuit.....	59
Chauffage des poignées ^{EO}	59
BMW Motorrad Integral ABS ^{EO}	60
Contrôle automatique de stabilité ASC ^{EO}	61
Hauteur de selle.....	63
Bulle	63
Embrayage	64
Frein	64

Rétroviseurs	65	6 La technique en détail.....	87	Pneus	112
Précharge des ressorts.....	66	Système de freinage avec		Jantes.....	113
Amortissement	67	BMW Motorrad Integral		Roues	113
Pneus	68	ABS ^{EO}	88	Béquille de roue avant	119
Projecteur	69	Gestion du moteur avec		Ampoules	120
Selle du pilote et du passager	70	système BMW Motorrad		Filtre à air	126
Support pour casque.....	72	ASC ^{EO}	90	Dépannage avec des câbles	
5 Conduite.....	73	Contrôle de la pression des		de démarrage	129
Consignes de sécurité	74	pneus RDC ^{EO}	92	Batterie.....	131
Check-list	75	7 Accessoires	95	9 Entretien	135
Démarrage	76	Indications générales	96	Produits d'entretien	136
Rodage.....	79	Prise de courant.....	96	Lavage de la moto	136
Conduite tout-terrain	80	Bagages.....	97	Nettoyage des pièces sensibles	
Freins	81	Valises ^{AO}	97	de la moto	136
Immobilisation de la moto	82	Porte-bagages	100	Entretien de la peinture	138
Remplissage du réservoir	84	8 Entretien	103	Conservation	138
		Indications générales	104	Immobilisation de la moto	138
		Outillage de bord.....	104	Mise en service de la moto	139
		Huile moteur	105	10 Caractéristiques	
		Système de freinage, généralités.....	107	techniques	141
		Plaquettes de frein	107	Tableau des anomalies.....	142
		Liquide de frein	109	Assemblages vissés.....	143
		Embrayage	111	Moteur	145

Essence	146	Attestations de Service.....	168
Huile moteur	146		
Embrayage	147		
Boîte de vitesses.....	148		
Couple conique	149		
Partie cycle.....	149		
Freins	150		
Roues et pneus	151		
Système électrique.....	154		
Cadre	156		
Dimensions	156		
Poids	157		
Performances	158		
11 Service	159		
BMW Motorrad Service	160		
Qualité BMW Motorrad Ser- vice	160		
BMW Motorrad Service Card - Dépannage sur site	161		
Réseau BMW Motorrad Service	161		
Opérations d'entretien.....	161		
Attestations de mainte- nance	163		

Indications générales

Vue d'ensemble	6
Abréviations et symboles	6
Équipement.....	7
Caractéristiques techniques	7
Mise à jour.....	7

Vue d'ensemble

Vous trouverez une vue d'ensemble de votre moto au chapitre 2 de ce livret de bord. Le chapitre 11 contient le récapitulatif de tous les travaux de maintenance et de réparation effectués. La justification de l'exécution des travaux de maintenance est une condition préalable à toute prestation fournie à titre commercial. Si vous souhaitez un jour revendre votre BMW, n'oubliez pas de remettre aussi à l'acheteur ce livret de bord ; il constitue un élément important de votre moto.

Abréviations et symboles



Désigne des avertissements que vous devez absolument respecter - pour votre sécurité, la sécurité des autres et pour protéger votre moto de tout dommage.



Remarques particulières pour améliorer les opérations de commande, de contrôle et de réglage, de même que les travaux d'entretien.



Repère la fin d'une consigne.



Instruction opératoire.



Résultat d'une activité.



Renvoi à une page contenant des informations complémentaires.



Repère la fin d'une information relative à un accessoire ou à un équipement.



Couple de serrage.



Caractéristique technique.

EO

Équipement optionnel. Les équipements optionnels BMW sont déjà pris en compte lors de la production de la moto.

AO

Accessoires optionnels. Vous pouvez vous procurer les accessoires optionnels BMW auprès de votre concessionnaire BMW Motorrad et lui en confier le montage.

EWS

Antidémarrage électronique.

DWA

Alarme antivol.

ABS

Système antiblocage.

ASC

Contrôle automatique de stabilité.

RDC Contrôle de la pression de gonflage des pneus.

Équipement

En achetant votre moto BMW, vous avez choisi un modèle disposant d'un équipement personnalisé. Ce livret de bord décrit les équipements optionnels (EO) et accessoires optionnels (AO) proposés par BMW. Vous comprendrez donc que ce livret décrit aussi des variantes d'équipement que vous n'avez peut-être pas choisies. De même, des différences spécifiques à certains pays peuvent exister par rapport au modèle illustré.

Si votre BMW dispose d'équipements qui ne sont pas décrits dans ce livret de bord, vous trouverez la description de leurs fonctions dans une notice d'utilisation séparée.

Caractéristiques techniques

Toutes les indications de dimensions, poids et puissance, figurant dans ce livret de bord, se réfèrent à la norme DIN (Deutscher Institut für Normung e. V.) et respectent les tolérances prévues par cette norme. Des différences sont possibles sur les versions destinées à certains pays.

Mise à jour

Le haut niveau de sécurité et de qualité des motos BMW est garanti par un perfectionnement permanent au niveau de la conception, des équipements et des accessoires. Des différences éventuelles peuvent ainsi exister entre ce livret de bord et votre moto. BMW Motorrad ne peut pas non plus exclure toute possibilité d'erreur. Vous comprendrez ainsi

que nul ne pourra se prévaloir des indications, illustrations et descriptions de ce livret à l'appui de revendications juridiques de quelque nature que ce soit.

Vues d'ensemble

Vue d'ensemble côté gauche	11
Vue d'ensemble côté droit	13
Sous la selle	15
Commodo côté gauche.....	16
Commodo côté droit.....	17
Combiné d'instruments	18
Projecteurs	19

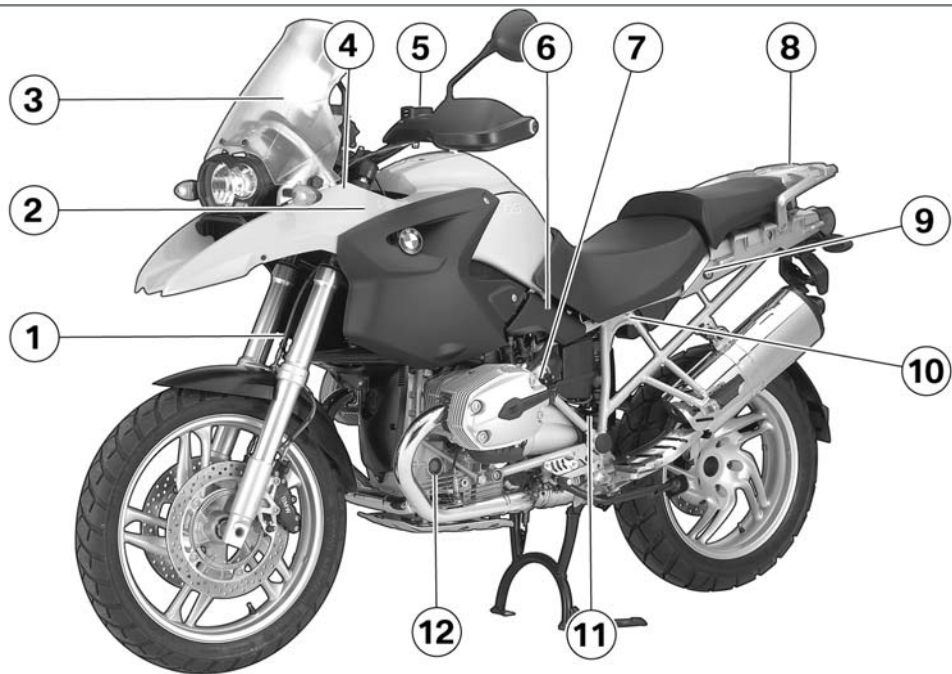

Vue d'ensemble côté gauche

- 1 Réglage de la précharge du ressort avant (➡ 66)
- 2 Prise de courant (EO) (➡ 96)
- 3 Bulle (➡ 63)
- 4 Réglage de la portée du projecteur (➡ 70)
- 5 Réservoir de liquide d'embrayage (➡ 111)
- 6 Plaque constructeur
- 7 Orifice de remplissage d'huile moteur (➡ 106)
- 8 Porte-bagages (➡ 100)
- 9 Serrure de la selle (➡ 70)
- 10 Prise de courant (➡ 96)
- 11 Réglage de l'amortissement à l'arrière (➡ 67)
- 12 Affichage du niveau d'huile moteur (➡ 105)

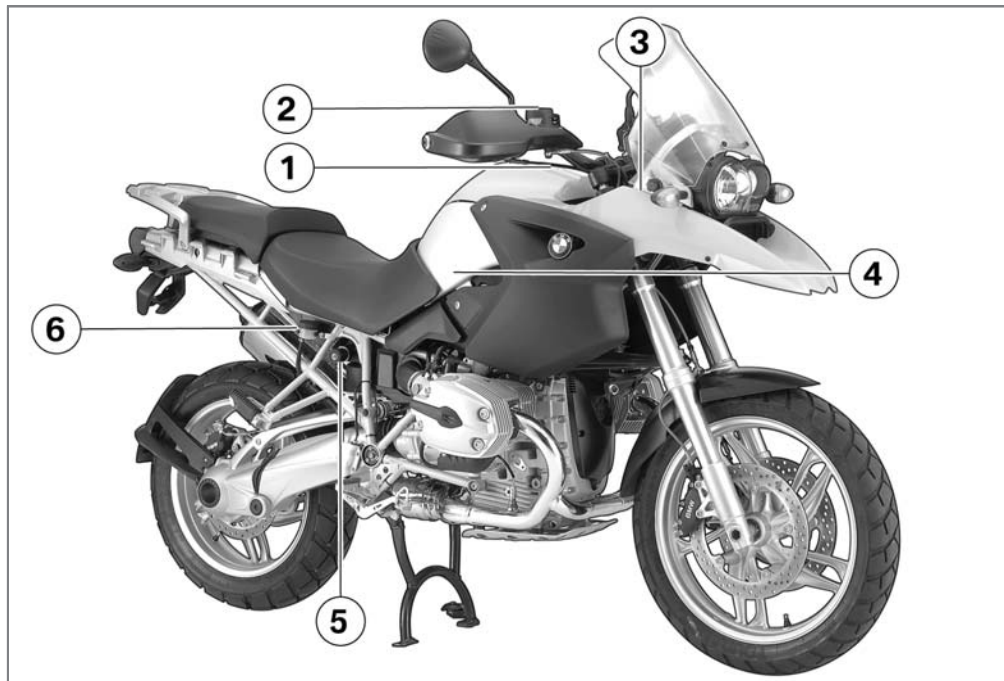

Vue d'ensemble côté droit

- 1** Orifice de remplissage de carburant (➡ 84)
- 2** Réservoir de liquide de frein avant (➡ 107)
- 3** Numéro de châssis
- 4** Filtre à air (sous le carénage du réservoir) (➡ 126)
- 5** Réglage de la précharge des ressorts arrière (➡ 67)
- 6** Réservoir de liquide de frein arrière (➡ 110)

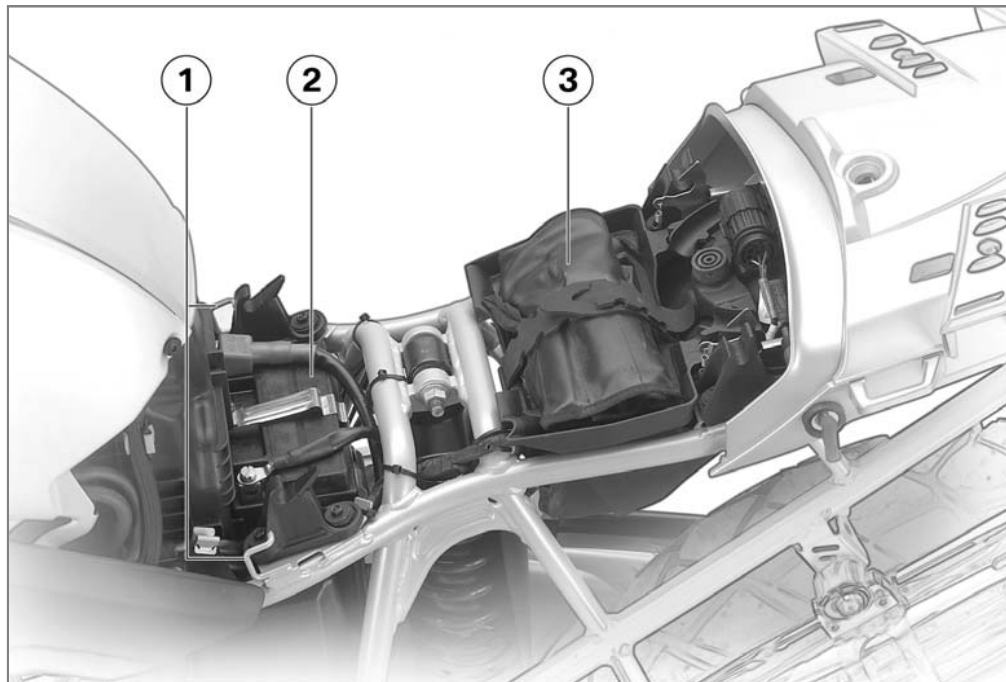

Sous la selle

- 1 Support pour casque
(➡ 72)
- 2 Batterie (➡ 132)
- 3 Outillage de bord (➡ 104)

Commodo côté gauche

- 1 Utilisation du compteur kilométrique (➡ 49), Utilisation de l'ordinateur de bord^{EO} (➡ 52)
- 2 Utilisation de la fonction ASC^{EO} (➡ 61)
- 3 Utilisation de l'ABS^{EO} (➡ 60)
- 4 Avertisseur sonore
- 5 Clignotant gauche (➡ 57), Signal de détresse (➡ 58)
- 6 Appel de phare et feu de route (➡ 56)



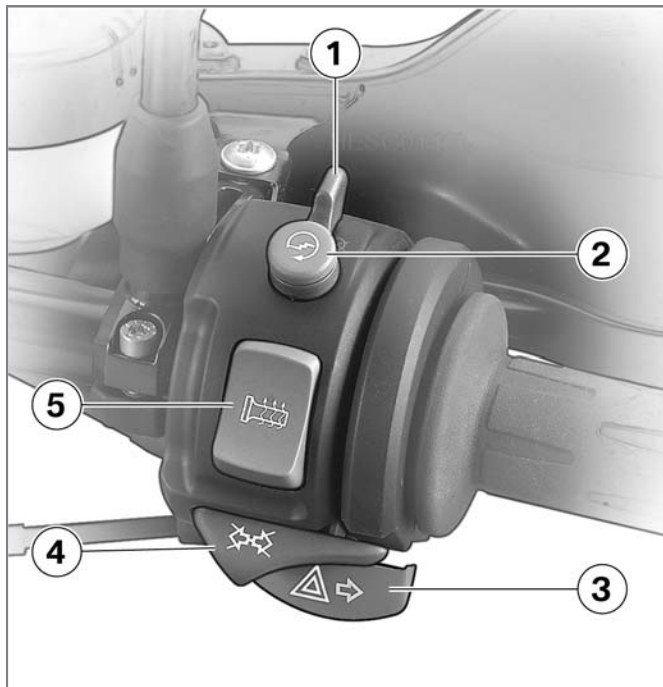

Commodo côté droit

- 1 Coupe-circuit (➡ 59)
- 2 Bouton de démarreur (➡ 76)
- 3 Clignotant droit (➡ 57), Signal de détresse (➡ 58)
- 4 Clignotants à l'arrêt (➡ 58), Feux de détresse à l'arrêt (➡ 58)
- 5 Chauffage des poignées^{EO} (➡ 59)

Combiné d'instruments

- 1 Compteur de vitesse
- 2 Compte-tours
- 3 Témoins (➡ 22)
- 4 Visuel multifonction (➡ 22)
- 5 Témoin DWA (alarme antivol) (EO) et capteur de l'éclairage des instruments
- 6 Sélection de l'affichage (➡ 49)
Remise à zéro du compteur kilométrique journalier (➡ 50)
Réglage de la montre (➡ 48)

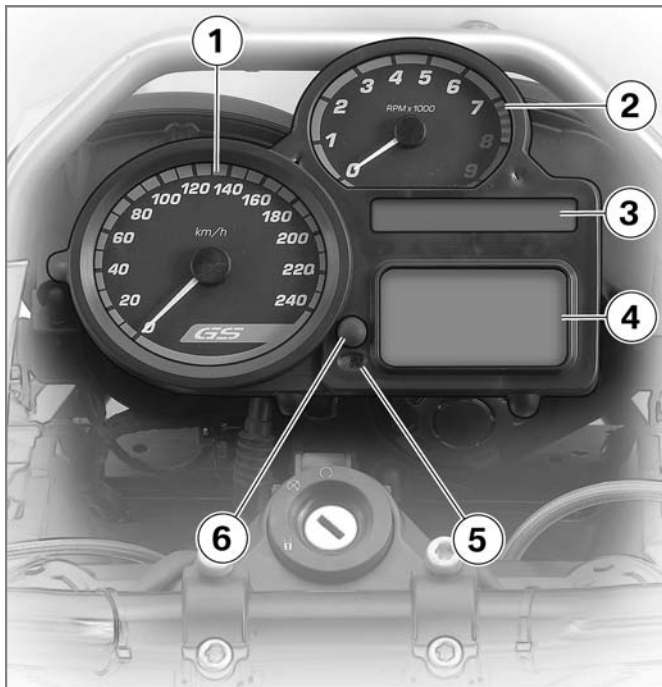

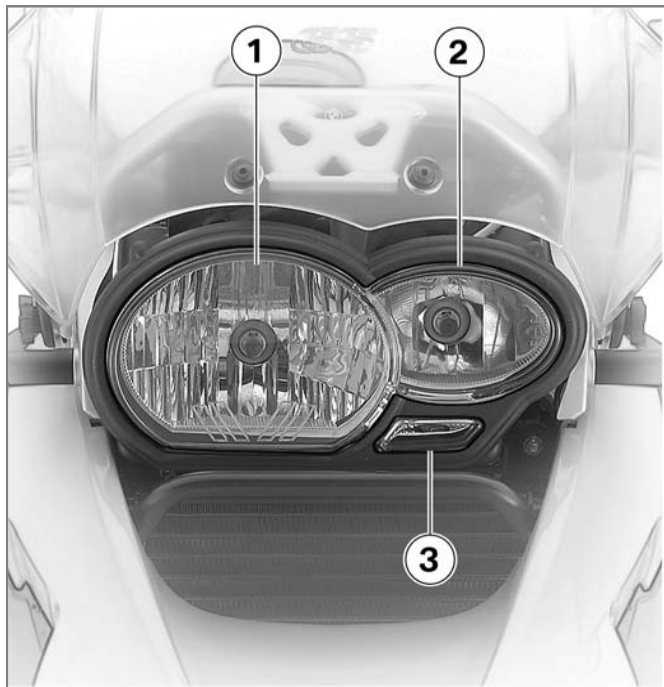

Projecteurs

- 1 Feu de croisement
- 2 Feu de route
- 3 Feu de position

Affichages

Affichages standard	22
Affichages avec l'ordinateur de bord ^{EO}	24
Affichages avec le contrôle de la pression des pneus RDC ^{EO}	24
Voyants d'avertissement standard	24
Voyants d'avertissement de l'ordinateur de bord ^{EO}	30
Voyants d'avertissement ABS ^{EO}	32
Voyants d'avertissement ASC ^{EO}	35
Voyants d'avertissement RDC ^{EO}	38
Voyants d'avertissement DWA (alarme antivol) ^{EO}	42

Affichages standard

Visual multifonction

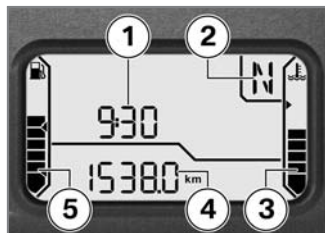

- 1 Montre (⇒ 48)
- 2 Affichage position BV (⇒ 22)
- 3 Température moteur (⇒ 22)
- 4 Compteur kilométrique (⇒ 49)
- 5 Niveau d'essence (⇒ 22)

Témoins



- 1 Clignotant gauche
- 2 Feu de route
- 3 Point mort
- 4 Clignotant droit

Niveau d'essence

 Les barres transversales situées sous le symbole "pompe à essence" indiquent la quantité de carburant restante.

En l'absence d'ordinateur de bord, les barres transversales supérieures sont représentées de façon agrandie. La barre supérieure correspond environ à la

moitié de la capacité du réservoir possible et la barre suivante environ au quart. Le volume restant est représenté en détail par plusieurs barres plus petites. Après avoir fait le plein d'essence, l'ancien niveau de remplissage est encore affiché pour un court instant, avant l'actualisation de l'affichage.

Affichage position BV

 Le rapport engagé ou N pour ralenti est affiché.

 Si aucun rapport n'est engagé, le témoin de ralenti est allumé additionnellement.

Température moteur

 Les barres transversales situées sous le symbole de température indiquent la valeur de la température du moteur.

Affichage de service



Si le temps restant jusqu'au prochain service est inférieur à un mois, la date de service est affichée pendant un court instant à la suite du Pre-Ride-Check. Le mois et l'année sont affichés sur deux chiffres, séparés par un tiret ; dans cet exemple, l'affichage signifie "Mars 2007".



En présence de kilométrages annuels élevés, il peut éventuellement arriver de devoir avancer la date d'échéance d'un service. Si le kilométrage pour le service avancé est inférieur à 1000 km, les kilomètres restants sont décomptés par pas de 100 km et affichés pendant un court instant à la suite du Pre-Ride-Check.

Si l'échéance de service a été dépassée, le voyant général s'allume (en jaune) en plus de l'affichage de la date et du kilométrage. L'indication "Service" est affichée durablement.

Si l'affichage de service apparaît déjà plus d'un mois avant l'échéance de service ou si l'indication "Service" ne reste pas affichée après le dépassement de l'échéance de service, la date enregistrée dans le combiné d'instruments doit être réglée. Cette situation peut apparaître lorsque la batterie a été déconnectée pendant une période plus ou moins longue. Pour régler la date, adressez-vous à un atelier spécialisé, de préférence à un concessionnaire BMW Motorrad. ◀

Affichages avec l'ordinateur de bord^{EO}



- 1 Zone d'affichage de l'ordinateur de bord^{EO} (⇒ 52)

Affichages avec le contrôle de la pression des pneus RDC^{EO}



- 1 Pression de gonflage des pneus en alternance avec la montre, avec l'ordinateur de bord en tant que valeur supplémentaire de l'ordinateur de bord.^{EO} (⇒ 55)

Voyants d'avertissement standard

Affichage













Les avertissements sont signalés par le voyant d'alerte général **1** en relation avec une indication d'avertissement comme p. ex. **2** ou avec l'un des symboles d'avertissement **3**. Le voyant d'alerte général s'allume en rouge ou en jaune, en fonction de l'urgence de l'avertissement. Si plusieurs avertissements sont présents, tous les voyants et symboles d'avertissement

correspondants sont affichés, les avertissements sont affichés tour à tour.

Vous trouverez un aperçu des avertissements possibles sur la page suivante.

Récapitulatif des voyants d'avertissement

Signification

	Est allumé en jaune	EWS ! est affiché	EWS actif (➡ 27)
	Est allumé en jaune	F'UEL ! est affiché	Réserve d'essence atteinte (➡ 27)
	Est allumé en jaune	 Est affiché	Moteur en mode de secours (➡ 27)
	Clignote en rouge	 Est affiché	Pression d'huile moteur insuffisante (➡ 28)
	Est allumé en rouge	 Est affiché	Courant de charge de la batterie insuffisant (➡ 28)
	Est allumé en jaune	LAMPR ! est affiché	Ampoule arrière défectueuse (➡ 29)
		LAMPF ! est affiché	Ampoule avant défectueuse (➡ 29)
	Est allumé en jaune	LAMPS ! est affiché	Ampoules défectueuses (➡ 29)

EWS actif

 Le voyant d'alerte général s'allume en jaune.

EWS ! est affiché.

La clé utilisée n'est pas autorisée pour le démarrage ou la communication entre la clé et l'électronique moteur est perturbée.

- Enlever toute autre clé de la moto se trouvant sur la clé de contact.
- Utiliser la clé de rechange.
- Faire remplacer la clé défectueuse de préférence par un concessionnaire BMW Motorrad.

Réserve d'essence atteinte

 Le voyant d'alerte général s'allume en jaune.

FUEL ! est affiché.

 Tout manque d'essence peut provoquer des ratés de combustion et le calage inattendu du moteur. Les ratés de

combustion peuvent endommager le catalyseur, le calage inattendu du moteur peut provoquer des accidents.

Ne pas rouler jusqu'à ce que le réservoir d'essence soit vide.◀

Le réservoir d'essence contient encore au maximum la réserve d'essence.



Volume de réserve d'essence

— ≥4 l

- Remplissage du réservoir (➔ 84)

Moteur en mode de secours

 Le voyant d'alerte général s'allume en jaune.



Le symbole de moteur est affiché.

 Le moteur se trouve en mode de secours. Seule une puissance de moteur réduite

est probablement disponible, ce qui peut conduire à des situations de conduite dangereuses, notamment lors des manoeuvres de dépassement.

Adapter le style de conduite à la possible puissance de moteur réduite.◀

Le boîtier électronique moteur a diagnostiqué un défaut. Dans des cas exceptionnels, le moteur cale et ne peut plus démarrer. Sinon, le moteur passe en mode de fonctionnement dégradé.

- Il est possible de poursuivre la route, la puissance du moteur peut toutefois ne pas être disponible de façon habituelle.
- Faire éliminer le défaut dès que possible par un atelier spécialisé, de préférence par un concessionnaire BMW Motorrad.

Pression d'huile moteur insuffisante

 Le voyant d'alerte général clignote en rouge.

 Le symbole de burette d'huile est affiché.

La pression d'huile dans le circuit de graissage est trop faible. S'arrêter immédiatement et couper le moteur.

 L'avertissement de pression d'huile moteur insuffisante ne remplit pas la fonction d'un témoin de niveau d'huile. Le niveau d'huile moteur correct ne peut être vérifié que sur le regard de niveau d'huile.◀

L'origine de l'alerte d'une pression d'huile moteur insuffisante peut être un niveau d'huile moteur trop bas.

- Contrôler le niveau d'huile moteur (➡ 105)

Si le niveau d'huile est trop bas :

- Faire l'appoint d'huile moteur.

Si le niveau de l'huile moteur est correct :

 Le fait de rouler avec une pression d'huile moteur insuffisante peut endommager le moteur.

Ne pas poursuivre la route.◀

- Faire éliminer le défaut dès que possible par un atelier spécialisé, de préférence par un concessionnaire BMW Motorrad.

Courant de charge de la batterie insuffisant

 Le voyant d'alerte général s'allume en rouge.

 Le symbole de batterie est affiché.

 Une batterie déchargée peut entraîner un calage inattendu du moteur et, en

conséquence, des situations de conduite dangereuses.

Faire éliminer le défaut le plus rapidement possible.◀

 Si la batterie n'est plus chargée, poursuivre sa route risque de provoquer une décharge profonde et par conséquent la destruction de la batterie.

Eviter de poursuivre sa route.◀

La batterie ne se charge pas.

- Il est possible de poursuivre la route jusqu'à ce que la batterie soit déchargée. Le moteur peut toutefois caler subitement et la batterie peut être totalement déchargée et ainsi détruite.
- Faire éliminer le défaut dès que possible par un atelier spécialisé, de préférence par un concessionnaire BMW Motorrad.

Ampoule arrière défectueuse

 Le voyant d'alerte général s'allume en jaune.

LAMP R ! est affiché.

 La défaillance d'une lampe sur la moto représente un risque pour la sécurité, car la moto peut facilement ne pas être vue par les autres usagers de la route.

Remplacer les lampes défectueuses le plus rapidement possible, emporter de préférence toujours des lampes de réserve correspondantes.◀

Ampoule du feu arrière ou du feu stop défectueuse.

- Remplacement de l'ampoule du feu stop et du feu arrière (⇒ 124)

Ampoule avant défectueuse

LAMP F ! est affiché.

 La défaillance d'une lampe sur la moto représente un risque pour la sécurité, car la moto peut facilement ne pas être vue par les autres usagers de la route.

Remplacer les lampes défectueuses le plus rapidement possible, emporter de préférence toujours des lampes de réserve correspondantes.◀

Ampoule du feu de croisement, du feu de route, du feu de position ou du clignotant défectueuse.

- Remplacement de l'ampoule du feu de croisement / feu de route (⇒ 121)
- Remplacement de l'ampoule du feu de position (⇒ 123)
- Remplacement des ampoules de clignotants avant et arrière (⇒ 125)

Ampoules défectueuses

 Le voyant d'alerte général s'allume en jaune.

LAMP S ! est affiché.

 La défaillance d'une lampe sur la moto représente un risque pour la sécurité, car la moto peut facilement ne pas être vue par les autres usagers de la route.

Remplacer les lampes défectueuses le plus rapidement possible, emporter de préférence toujours des lampes de réserve correspondantes.◀

Il existe une combinaison de plusieurs défauts de lampe.

- Veuillez lire les descriptions des défauts plus en avant.

Voyants d'avertissement de l'ordinateur de bord^{EO}

Affichage



Les avertissements de l'ordinateur de bord sont affichés dans la zone **1**.

Vous trouverez un aperçu des avertissements possibles sur la page suivante.

Récapitulatif des voyants d'avertissement

Signification



Est affiché

Niveau d'huile moteur trop bas (➔ 32)

Check Oil est affiché



Est affiché

Alerte de verglas (➔ 32)

Niveau d'huile moteur trop bas



Le symbole "niveau d'huile" est affiché.

Check Oil est affiché.

Le capteur électronique du niveau d'huile a décelé que le niveau d'huile moteur était trop bas.

Le niveau d'huile précis peut être déterminé par un contrôle dans le regard. Au prochain ravitaillement :

- Contrôle du niveau d'huile moteur (➡ 105)

Si le niveau d'huile est trop bas :

- Appoint d'huile moteur (➡ 106)

Si l'affichage "Contrôler niveau d'huile" apparaît sur l'écran, bien que le niveau visible dans le regard soit correct, le capteur du niveau d'huile est peut être défectueux.

- Prendre contact avec un atelier spécialisé, de préférence un concessionnaire BMW Motorrad.

Alerte de verglas



Le symbole "cristal de glace" est affiché.

La température ambiante mesurée sur la moto est inférieure à 3 °C.



L'avertisseur de verglas n'exclut pas le fait que le verglas peut déjà apparaître même si la température mesurée est supérieure à 3 °C.

Dans le cas de températures extérieures basses, toujours conduire de façon prévoyante, notamment sur les ponts et les chaussées à l'ombre.◀

- Rouler de façon prévoyante.

Voyants d'avertissement ABS^{EO}

Affichage



Les problèmes ABS sont signalés par le voyant ABS **1**.

Dans certains pays, le voyant ABS peut avoir un aspect différent.





Variante d'exportation possible.

Vous trouverez d'autres informations concernant BMW Motorrad Integral ABS à partir de la page (➔ 88), vous trouverez un aperçu des avertissements possibles sur la page suivante.

Récapitulatif des voyants d'avertissement

Signification

	Clignote	Autodiagnostic pas terminé (➡ 35)
	Est allumé	ABS désactivé (➡ 35)
	Est allumé	Défaut ABS (➡ 35)

Autodiagnostic pas terminé



Le voyant ABS clignote.

La fonction ABS n'est pas disponible car l'autodiagnostic n'est pas terminé. Pour le contrôle des capteurs de roue, la moto doit rouler quelques mètres.

- Démarrer lentement. N'oubliez pas que la fonction ABS n'est pas disponible tant que l'autodiagnostic n'est pas terminé.

ABS désactivé



Le voyant ABS est allumé.

Le système ABS a été désactivé par le pilote.
avec EO BMW Motorrad Integral ABS:

- Activation de la fonction ABS (⇒ 61)

Défaut ABS



Le voyant ABS est allumé.

Le boîtier électronique ABS a décelé un défaut. La fonction ABS n'est pas disponible.

- Poursuite du trajet possible, en tenant compte de la fonction ABS défaillante. Tenir compte des informations plus détaillées sur les situations susceptibles de conduire à un défaut ABS (⇒ 89).
- Faire éliminer le défaut dès que possible par un atelier spécialisé, de préférence par un concessionnaire BMW Motorrad.

Voyants d'avertissement ASC^{EO}

Affichage

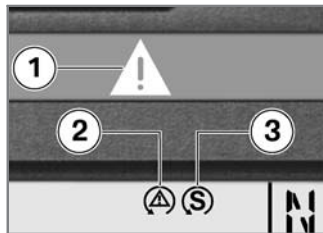









Les avertissements ASC sont affichés par le symbole ASC **2** ou par le symbole pour l'ASC tout-terrain **3** en relation avec le voyant général **1**.

Vous trouverez d'autres informations concernant BMW Motorrad ASC à partir de la page (⇒ 90), vous trouverez un aperçu des avertissements possibles sur la page suivante.

Récapitulatif des voyants d'avertissement

Signification

	Clignote rapidement en jaune		Est affiché	Intervention de l'ASC (➡ 37)
	Clignote rapidement en jaune		Est affiché	Intervention de l'ASC en tout-terrain (➡ 37)
			Clignote lentement	Autodiagnostic pas terminé (➡ 37)
			Clignote lentement	Autodiagnostic pas terminé en mode "tout-terrain" (➡ 37)
			Est affiché	ASC désactivé (➡ 37)
	Est allumé en jaune		Est affiché	Défaut ASC (➡ 38)

Intervention de l'ASC



Le voyant général clignote rapidement en jaune.



Le symbole ASC est affiché.

Le système ASC a détecté une instabilité au niveau de la roue arrière et réduit le couple. Le voyant clignote plus longtemps que la durée de l'intervention du système ASC. De ce fait, le pilote reçoit un signal optique concernant la régulation effectuée, également après la situation de conduite critique.

Intervention de l'ASC en tout-terrain



Le voyant général clignote rapidement en jaune.



Le symbole pour l'ASC tout-terrain est affiché.

Le système ASC tout-terrain a détecté une instabilité au niveau

de la roue arrière et réduit le couple. Le voyant clignote plus longtemps que la durée de l'intervention du système ASC. De ce fait, le pilote reçoit un signal optique concernant la régulation effectuée, également après la situation de conduite critique.

Autodiagnostic pas terminé



Le symbole ASC clignote lentement.

L'autodiagnostic n'a pas été terminé, la fonction ASC n'est pas disponible. Pour que l'autodiagnostic ASC puisse être réalisé, le moteur doit tourner et la moto doit rouler à au moins 5 km/h.

- Démarrer lentement. N'oubliez pas que la fonction ASC n'est pas disponible tant que l'autodiagnostic n'est pas terminé.

Autodiagnostic pas terminé en mode "tout-terrain"



Le symbole pour l'ASC tout-terrain clignote lentement.

L'autodiagnostic n'a pas été terminé, la fonction ASC n'est pas disponible. Pour que l'autodiagnostic ASC puisse être réalisé, le moteur doit tourner et la moto doit rouler à au moins 5 km/h.

- Démarrer lentement. N'oubliez pas que la fonction ASC n'est pas disponible tant que l'autodiagnostic n'est pas terminé.

ASC désactivé



Le symbole ASC est affiché.

Le système ASC a été désactivé par le pilote. avec EO Contrôle automatique de stabilité (ASC):

- Activation de la fonction ASC (➡ 62)

Défaut ASC

 Le voyant d'alerte général s'allume en jaune.

 Le symbole ASC est affiché.

Le boîtier électronique ASC a détecté un défaut. La fonction ASC et la fonction ASC "tout-terrain" ne sont pas disponibles.

- Il est possible de poursuivre sa route. N'oubliez toutefois pas que vous ne disposez pas de la fonction ASC. Tenir compte des informations plus détaillées sur les situations susceptibles de conduire à un défaut ASC (➔ 91).
- Faire éliminer le défaut dès que possible par un atelier spécialisé, de préférence par un concessionnaire BMW Motorrad.

Voyants d'avertissement RDC^{EO}

Affichage

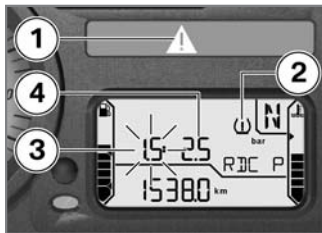

Le symbole d'avertissement **2** signale une pression de gonflage des pneus critique, la pression de gonflage correspondante de la roue avant **3** ou de la roue arrière **4** clignote.







Si la valeur critique se situe dans la zone limite de la tolérance admissible, le voyant général **1** s'allume en jaune. Si la pression de gonflage des pneus se trouve en-dehors de la tolérance admis-

sible, le voyant général clignote en rouge.

Vous trouverez d'autres informations concernant BMW Motorrad RDC à partir de la page (➔ 92), vous trouverez un aperçu des avertissements possibles sur la page suivante.

Récapitulatif des voyants d'avertissement

Signification

 Est allumé en jaune	 Est affiché	Pression de gonflage de pneu dans la zone limite de la tolérance admissible (➡ 40)
	La pression de gonflage critique clignote	
 Clignote en rouge	 Est affiché	Pression de gonflage de pneu en dehors de la tolérance admissible (➡ 40)
	La pression de gonflage critique clignote	
	"--" ou "-- --" est affiché	Transmission perturbée (➡ 41)
 Est allumé en jaune	 Est affiché	Capteur défectueux ou défaut système (➡ 41)
	"--" ou "-- --" est affiché	
 Est allumé en jaune	RDC ! est affiché	Pile du capteur de pression de gonflage des pneus faible (➡ 42)

Pression de gonflage de pneu dans la zone limite de la tolérance admissible



Le voyant d'alerte général s'allume en jaune.



Le symbole "pneu" est affiché.

La pression de gonflage critique clignote.

La pression de gonflage des pneus mesurée se trouve dans la zone limite de la tolérance admissible.

- Corriger la pression de gonflage des pneus conformément aux indications figurant au dos de la couverture du livret de bord.



Les indications de pression figurant au dos de la couverture se rapportent à une température de l'air dans le pneu de 20 °C. Pour pouvoir adapter la pression de gonflage avec

d'autres températures de pneu, procédez comme suit :

Calculez la différence entre la valeur de consigne conformément au livret de bord et la valeur déterminée par le système RDC (contrôle de la pression de gonflage des pneus). Modifiez la pression de gonflage du pneu selon cette différence, à l'aide d'un appareil de contrôle de la pression de gonflage disponible dans les station-services.◀

Pression de gonflage de pneu en dehors de la tolérance admissible



Le voyant d'alerte général clignote en rouge.



Le symbole "pneu" est affiché.

La pression de gonflage critique clignote.

La pression de gonflage des pneus mesurée se trouve en dehors de la tolérance admissible.

- Contrôler si le pneu est endommagé et s'il est apte à rouler.

Si le pneu est encore en mesure de rouler :



Une mauvaise pression de gonflage des pneus détériore la tenue de route de la moto.

Adapter impérativement le style de conduite à la pression de gonflage des pneus incorrecte.◀

- Corriger la pression de gonflage du pneu à la prochaine occasion.
- Faire vérifier par un atelier spécialisé si le pneu est endommagé, de préférence par un concessionnaire BMW Motorrad.

En cas de doute sur l'aptitude à rouler du pneu :

- Ne pas poursuivre la route.
- Contacter le service de dépannage.
- Faire vérifier par un atelier spécialisé si le pneu est endommagé, de préférence par un concessionnaire BMW Motorrad.

Transmission perturbée

"--" ou "-- "- est affiché.

La vitesse de la moto n'a pas dépassé le seuil d'env. 30 km/h. Les capteurs RDC envoient seulement leur signal à partir d'une vitesse supérieure à ce seuil (➡ 92).

- Observer l'affichage RDC à des vitesses plus élevées. Il s'agit seulement d'un dérangement permanent si le voyant général s'allume additionnellement. Dans ce cas :
- Faire éliminer le défaut par un atelier spécialisé, de préférence

par un concessionnaire BMW Motorrad.

La liaison radio avec les capteurs RDC est en dérangement. Cause possible : présence d'installations radiotechniques à proximité, parasitant la liaison entre le boîtier électronique RDC et les capteurs.

- Observer l'affichage RDC dans un autre environnement. Il s'agit seulement d'un dérangement permanent si le voyant général s'allume additionnellement. Dans ce cas :
- Faire éliminer le défaut par un atelier spécialisé, de préférence par un concessionnaire BMW Motorrad.

Capteur défectueux ou défaut système



Le voyant d'alerte général s'allume en jaune.



Le symbole "pneu" est affiché.

"--" ou "-- "- est affiché.

Des roues sans capteurs RDC sont montées.

- Post-équiper le jeu de roues avec des capteurs RDC.

Un ou deux capteurs RDC sont tombés en panne.

- Faire éliminer le défaut par un atelier spécialisé, de préférence par un concessionnaire BMW Motorrad.

Il y a présence d'une erreur système.

- Faire éliminer le défaut par un atelier spécialisé, de préférence par un concessionnaire BMW Motorrad.

Pile du capteur de pression de gonflage des pneus faible



Le voyant d'alerte général s'allume en jaune.

RDC ! est affiché.



Ce message de défaut est uniquement affiché brièvement à la suite du Pre-Ride-Check. ◀

La pile du capteur de pression de gonflage des pneus n'a plus sa pleine capacité. Le fonctionnement du contrôle de la pression de gonflage des pneus n'est plus garantie que sur une période limitée.

- Prendre contact avec un atelier spécialisé, de préférence avec un concessionnaire BMW Motorrad.

Voyants d'avertissement DWA (alarme antivol)^{EO}

Affichage



Les alertes DWA sont affichées en tant qu'avertissements **2** en relation avec le voyant général **1** à la suite du Pre-Ride-Check et se rapportent à la capacité de la pile interne à l'alarme antivol DWA.

Vous trouverez un aperçu des avertissements possibles sur la page suivante.

Récapitulatif des voyants d'avertissement

Signification

	DWALO ! est affiché	Pile alarme antivol très faible (➡ 44)
 Est allumé en jaune	DWA ! est affiché	Pile alarme antivol vide (➡ 44)

Pile alarme antivol très faible

DWA!O ! est affiché.

 Ce message de défaut est uniquement affiché brièvement à la suite du Pre-Ride-Check.◀

La pile de l'alarme antivol ne possède plus sa pleine capacité. Quand la batterie de la moto est débranchée, la durée de fonctionnement du dispositif d'alarme antivol est limitée dans le temps en fonction de la capacité résiduelle de la pile.

- Prendre contact avec un atelier spécialisé, de préférence avec un concessionnaire BMW Motorrad.

Pile alarme antivol vide

 Le voyant d'alerte général s'allume en jaune.

DWA ! est affiché.

 Ce message de défaut est uniquement affiché brièvement à la suite du Pre-Ride-Check.◀

La pile de l'alarme antivol est vide. Elle ne possède plus une capacité suffisante. Le dispositif d'alarme antivol n'est plus opérationnel quand la batterie de la moto est débranchée.

- Prendre contact avec un atelier spécialisé, de préférence avec un concessionnaire BMW Motorrad.

Commande

Serrure de contact et antivol de direction	46	Hauteur de selle	63
Antidémarrage électronique.....	47	Bulle	63
Montre.....	48	Embrayage	64
Compteur kilométrique	49	Frein.....	64
Ordinateur de bord ^{EO}	52	Rétroviseurs	65
Contrôle de la pression des pneus RDC ^{EO}	55	Précharge des ressorts	66
Eclairage.....	56	Amortissement	67
Clignotants	57	Pneus.....	68
Signal de détresse	58	Projecteur	69
Coupe-circuit	59	Selle du pilote et du passager	70
Chauffage des poignées ^{EO}	59	Support pour casque	72
BMW Motorrad Integral ABS ^{EO}	60		
Contrôle automatique de stabilité ASC ^{EO}	61		

Serrure de contact et antivol de direction

Clé de la moto

Vous recevez une clé principale et une clé de réserve. En cas de perte de clé, veuillez suivre les indications concernant l'antidémarrage électronique EWS (➡ 47).

La serrure de contact/antivol de direction, la serrure du réservoir et la serrure de la selle sont actionnées avec la même clé.

avec AO Valises et avec AO Top-case:

En option, les valises et le Top-case peuvent aussi être intégrés au système de fermeture à clé unique. Adressez-vous à cet égard à un atelier spécialisé, de préférence à un concessionnaire BMW Motorrad.<

Mise en circuit de l'allumage



- Tourner la clé en position **1**.
- » Le feu de position et tous les circuits fonctionnels sont alimentés.
- » Le moteur peut être démarré.
- » Le Pre-Ride Check est effectué. (➡ 77)

avec EO BMW Motorrad Integral ABS:

- Tourner la clé en position **1**.
- » En plus des points mentionnés ci-dessus, l'autodiagnostic de l'ABS s'effectue. (➡ 78)<

avec EO Contrôle automatique de stabilité (ASC):

- Tourner la clé en position **1**.
- » En plus des points mentionnés ci-dessus, l'autodiagnostic ASC est effectué. (➡ 78)<

Mise hors circuit de l'allumage



- Tourner la clé en position **2**.
- » Eclairage éteint.
- » Antivol de direction non bloqué.
- » La clé peut être retirée.
- » Il se peut que la durée de fonctionnement des accessoires soit limitée dans le temps.

- » Charge de la batterie possible par la prise de bord.

Blocage de l'antivol de direction



- ⚠ Si la moto est sur la béquille latérale, braquer le guidon à gauche ou à droite selon la nature du sol. La moto est toutefois plus stable sur un sol plan avec le guidon braqué à gauche plutôt qu'à droite. Sur un sol plan, toujours braquer le guidon à gauche pour verrouiller l'antivol de direction.◀

- Braquer le guidon à gauche ou à droite.
- Tourner la clé en position **3** tout en bougeant légèrement le guidon.
 - » Contact d'allumage, éclairage et tous circuits fonctionnels hors circuit.
 - » Antivol de direction bloqué.
 - » La clé peut être retirée.

Antidémarrage électronique

Sécurité antivol

L'antidémarrage électronique accroît la sécurité antivol de votre moto BMW, sans avoir à régler ou activer de système. Il empêche de pouvoir mettre le moteur en marche sans la clé appartenant à la moto. Vous pouvez aussi faire bloquer l'utilisation de certaines clés par votre concessionnaire BMW Motorrad, par exemple celle d'une clé que

vous avez perdue. Il n'est plus possible de mettre le moteur en marche avec une clé bloquée.

Electronique dans la clé

L'électronique de la moto échange avec l'électronique de la clé des signaux spécifiques à chaque moto et variables en continu par l'intermédiaire de l'antenne circulaire intégrée à la serrure de contact. Ce n'est qu'à partir du moment où la clé a été reconnue comme étant "valable" que le boîtier électronique moteur autorise le démarrage du moteur.

▶ Si une clé de réserve est accrochée à la clé de contact utilisée pour le démarrage, l'électronique peut être "irritée" et le démarrage du moteur n'est pas autorisé. L'avertissement EWS apparaît sur l'écran multifonction. Gardez toujours la clé de ré-

serve séparément de la clé de contact. ◀

Clé de recharge et clé supplémentaire

Des clés de recharge ou des clés supplémentaires ne peuvent être obtenues qu'après d'un concessionnaire BMW Motorrad. Celui-ci est tenu de contrôler votre légitimité car les clés font partie d'un système de sécurité. Si vous voulez faire bloquer une clé perdue, vous devez apporter toutes les autres clés appartenant à la moto pour effectuer le blocage. Une clé bloquée peut à nouveau être validée.

Montre

Réglage de la montre



Le réglage de la montre en roulant peut provoquer des accidents.

Ne régler la montre sur la moto qu'à l'arrêt. ◀

- Mettre le contact.
sans EO Ordinateur de bord et
sans EO Contrôle de la pression
des pneus (RDC):

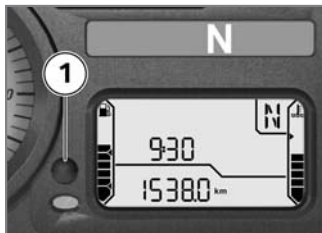

- Actionner la touche **1** le nombre de fois nécessaire pour que le kilométrage total s'affiche. ◀

sans EO Ordinateur de bord et
sans EO Contrôle de la pression
des pneus (RDC):



- En guise d'alternative, actionner la touche **2** le nombre de fois nécessaire pour que le kilométrage total s'affiche. ◀

avec EO Ordinateur de bord ou avec EO Contrôle de la pression des pneus (RDC):



- Actionner la touche **2** le nombre de fois nécessaire pour que la montre s'affiche.

▶ Dans ce cas, la touche sur le combiné d'instruments sert uniquement pour la commande du compteur kilométrique.◀◀

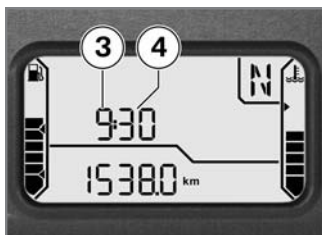

- Maintenir la touche actionnée.
 - » Les heures **3** clignotent.
- Actionner la touche.
 - » Les heures sont augmentées à chaque actionnement.
- Maintenir la touche actionnée.
 - » Les minutes **4** clignotent.
- Actionner la touche.
 - » Les minutes sont augmentées à chaque actionnement.
- Maintenir la touche actionnée.
 - » Le réglage est terminé, l'heure réglée est affichée.

Compteur kilométrique

Sélection de l'affichage

- Mettre le contact.

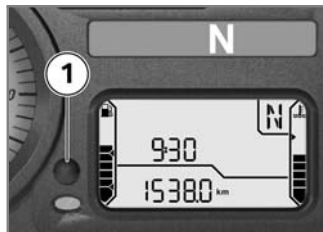

- Actionner la touche **1**.



Les valeurs actuelles des paramètres ci-dessous sont affichées dans l'ordre suivant à chaque actionnement de la touche :

- Kilométrage total
- Kilométrage journalier 1 (Trip I)
- Kilométrage journalier 2 (Trip II)
- Autonomie restante (après avoir atteint la réserve)

sans EO Ordinateur de bord et sans EO Contrôle de la pression des pneus (RDC):



- Dans le cas de motos sans ordinateur de bord et sans contrôle de la pression de gonflage des pneus, il est possible d'utiliser la touche **2** en guise d'alternative.<

Remise à zéro du compteur kilométrique journalier

- Mettre le contact.
- Sélectionner le compteur kilométrique journalier souhaité.



- Maintenir la touche **1** actionnée.
- » Le compteur kilométrique journalier est remis à zéro.

sans EO Ordinateur de bord et sans EO Contrôle de la pression des pneus (RDC):



- Dans le cas de motos sans ordinateur de bord et sans contrôle de la pression de gonflage des pneus, il est possible d'utiliser la touche **2** en guise d'alternative.<

Autonomie restante

sans EO Ordinateur de bord:



L'autonomie restante est affichée conjointement avec l'inscription RANGE et indique la distance qui peut encore être parcourue avec la quantité d'essence restante. Elle s'affiche uniquement après avoir atteint la réserve d'essence. Le calcul s'effectue à partir de la consommation moyenne et du niveau de remplissage d'essence.

Lors du ravitaillement en essence, la quantité d'essence ajoutée n'est enregistrée par l'or-

dinateur de bord que si elle est de plusieurs litres.

Si le plein d'essence est fait après un sous-dépassement de la quantité de réserve, la quantité de remplissage totale doit être supérieure à la quantité de réserve, afin que le nouveau niveau de remplissage soit détecté, sinon, ni l'affichage du niveau de remplissage ni l'affichage de l'autonomie restante ne peut être actualisé.

▶ L'autonomie restante déterminée constitue une valeur approximative. BMW Motorrad recommande par conséquent de ne pas chercher à atteindre l'autonomie restante indiquée jusqu'au dernier kilomètre.<<

Ordinateur de bord EO

Sélection de l'affichage

- Mettre le contact.



- Actionner la touche **1**.



Les valeurs actuelles des paramètres ci-dessous sont affichées dans l'ordre suivant à chaque actionnement de la touche :

- Température ambiante
- Vitesse moyenne
- Consommation moyenne
- Autonomie
- Niveau d'huile
- Pression de gonflage des pneus (EO)

Température ambiante



Lorsque la moto est à l'arrêt, la chaleur du moteur peut fausser la mesure de la température ambiante **1**. Si l'influence de la chaleur du moteur est trop grande, le système affiche provisoirement -- sur le visuel.



Si la température ambiante chute sous 3 °C, un avertissement apparaît pour signaler une possibilité de formation de verglas. Quand la température descend pour la première fois en dessous de cette valeur, le visuel passe automatiquement sur l'af-

fichage de température quel que soit le réglage.

Vitesse moyenne



Le temps écoulé depuis la dernière remise à zéro est pris en compte pour le calcul de la vitesse moyenne **1**. Les interruptions de trajet, au cours desquelles le moteur a été coupé, ne sont pas prises en compte.

Remise à zéro de la vitesse moyenne

- Mettre le contact.
- Sélectionner la vitesse moyenne.



- Maintenir la touche **1** actionnée.
- » La vitesse moyenne est initialisée.

Consommation moyenne



Le calcul de la consommation moyenne **1** prend en compte la quantité d'essence consommée depuis la dernière remise à zéro ainsi que les kilomètres parcourus depuis.

Remise à zéro de la consommation moyenne

- Mettre le contact.
- Sélectionner la consommation moyenne.



- Maintenir la touche **1** actionnée.
- » La consommation moyenne est initialisée.

Autonomie



La description du fonctionnement concernant l'autonomie restante (➡ 51) est également valable pour l'autonomie. L'autonomie **1** peut toutefois également être consultée avant d'atteindre la réserve d'essence. Le calcul de l'autonomie fait appel à une consommation moyenne spéciale, qui ne correspond pas toujours à la valeur pouvant être consultée au niveau de l'affichage.

Si la moto est placée sur la béquille latérale, il n'est pas possible de déterminer correctement

la quantité de carburant en raison de la position inclinée. Pour cette raison, le calcul de l'autonomie n'est réalisé que pendant la conduite.

Si le plein d'essence est fait après un sous-dépassement de la quantité de réserve, la quantité de remplissage totale doit être supérieure à la quantité de réserve, afin que le nouveau niveau de remplissage soit détecté, sinon, ni l'affichage du niveau de remplissage ni l'affichage de l'autonomie restante ne peut être actualisé.

▶ L'autonomie déterminée constitue une valeur approximative. BMW Motorrad recommande par conséquent de ne pas chercher à atteindre l'autonomie restante indiquée jusqu'au dernier kilomètre.◀

Niveau d'huile



L'affichage du niveau d'huile **1** donne une indication sur le niveau d'huile du moteur. Il peut uniquement être consulté lorsque la moto est à l'arrêt.

Les conditions suivantes doivent être remplies pour l'avertissement de niveau d'huile :

- Le moteur a atteint sa température de fonctionnement.
- Le moteur tourne au ralenti pendant 30 secondes au minimum.
- La béquille latérale est rentrée.

– Moto en position droite.

Les indications ont la signification suivante :

OK : Niveau d'huile correct.

CHECK: Contrôler le niveau d'huile lors du prochain ravitaillement.

---: Pas de mesure possible (les conditions mentionnées ne sont pas remplies).



Si une autre information de l'ordinateur de bord est consultée, ce symbole continue d'être affiché, jusqu'à ce que le niveau d'huile soit de nouveau correctement détecté.

Le dernier niveau mesuré s'affiche pendant 5 secondes au moment où le contact est mis.



Si malgré le niveau d'huile correct à travers le verre-regard le visual affiche en permanence le message "Contrôler le niveau d'huile", alors le capteur

de niveau d'huile est probablement défectueux. Adressez-vous dans ce cas à votre concessionnaire BMW Motorrad. ◀

Contrôle de la pression des pneus RDC^{EO}

Affichage de la pression de gonflage des pneus

- Mettre le contact.



- Actionner la touche **1** le nombre de fois nécessaire pour que l'écran affiche la pression de gonflage des pneus.



Les pressions de gonflage des pneus sont affichées avec l'inscription RDC P. La valeur de gauche représente la pression de gonflage de la roue avant et la valeur de droite celle de la roue arrière. -- -- est affiché directement après avoir mis le contact, étant donné que la transmission des valeurs de pression de gonflage commence seulement à partir d'une vitesse supérieure à 30 km/h.

L'affichage est effectué en alternance avec la montre.

Dans le cas de motos avec ordinateur de bord, l'affichage est réalisé en alternance avec la montre et les valeurs de l'ordinateur de bord.

Eclairage

Feu de position

Le feu de position s'allume automatiquement à la mise du contact sous tension.

▶ Le feu de position sollicite la batterie. Ne mettez le contact que pendant une durée limitée. ◀

Feu de croisement

Le feu de croisement s'allume automatiquement après le démarrage du moteur.

▶ Le moteur étant coupé, vous pouvez allumer les feux en mettant le contact puis en enclenchant le feu de route

ou en actionnant l'avertisseur optique. ◀

Feu de route et appel de phare



- Actionner le commutateur de feu de route **1** en haut.
- » Feu de route allumé.
- Mettre le commutateur de feu de route **1** en position centrale.
- » Feu de route éteint.
- Actionner le commutateur de feu de route **1** en bas.
- » Le feu de route est allumé pendant la durée de l'actionnement (appel de phare).

Allumage du feu de stationnement

- Couper le contact.



- Immédiatement après avoir coupé le contact d'allumage, maintenir le bouton de clignotant gauche **1** actionné.
 - » Le feu de stationnement est activé.

Extinction du feu de stationnement

- Couper et remettre le contact d'allumage.
 - » Feu de stationnement éteint.

Clignotants

Mise en circuit des clignotants côté gauche

- Mettre le contact.

▶ Après env. dix secondes, ou env. 200 m, les clignotants s'éteignent automatiquement.◀



- Actionner le bouton de clignotant gauche **1**.
 - » Clignotants côté gauche allumés.
 - » Le témoin des clignotants côté gauche clignote.

Mise en circuit des clignotants côté droit

- Mettre le contact.

▶ Après env. dix secondes, ou env. 200 m, les clignotants s'éteignent automatiquement.◀



- Actionner le bouton de clignotant droit **2**.
 - » Clignotants côté droit allumés.
 - » Le témoin des clignotants côté droit clignote.

Extinction des clignotants



- Actionner la touche d'arrêt des clignotants **3**.
- » Clignotants éteints.
- » Témoins des clignotants éteints.

Signal de détresse

Allumage des feux de détresse

- Mettre le contact.

▶ Les feux de détresse sollicitent la batterie. N'allumer les feux de détresse que pendant un temps limité. ◀

▶ Si une touche des clignotants est actionnée lorsque le contact est mis, la fonction des clignotants remplace celle des feux de détresse pendant la durée de l'actionnement. La fonction des feux de détresse redevient active lorsque la touche des clignotants n'est plus actionnée. ◀

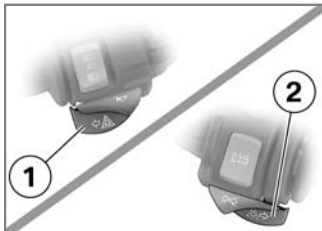

- Actionner simultanément les boutons de clignotant gauche **1** et droit **2**.
- » Les feux de détresse sont allumés.
- » Les témoins des clignotants gauches et droits clignotent.

- Couper le contact.
- » Les feux de détresse restent allumés.
- » Les témoins des clignotants gauche et droit s'éteignent.

Extinction des feux de détresse



- Actionner la touche d'arrêt des clignotants **3**.
- » Feux de détresse éteints.

Coupe-circuit



1 Coupe-circuit

 L'actionnement de l'interrupteur d'arrêt d'urgence pendant la conduite peut provoquer le blocage de la roue arrière et par conséquent une chute. Ne pas actionner l'interrupteur d'arrêt d'urgence en roulant. ◀

Le moteur peut être arrêté rapidement et de façon simple à l'aide de l'interrupteur d'arrêt d'urgence.

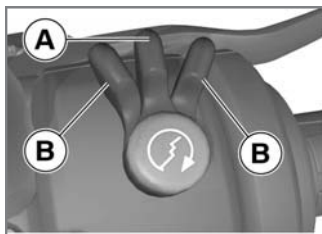

- A Position route
B Moteur coupé.

 Le moteur ne peut démarrer qu'en position route. ◀

Chauffage des poignées^{EO}



1 Commutateur de chauffage des poignées

Le chauffage des poignées du guidon est à deux niveaux. Il ne fonctionne que si le moteur tourne.

 La consommation électrique accrue par le chauffage des poignées peut provoquer la décharge de la batterie en conduite à bas régimes. Si la batterie est insuffisamment chargée, le chauffage des poignées

est coupé afin de maintenir la capacité de démarrage.◀

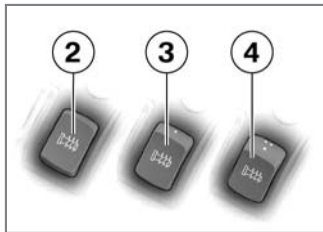



- 2 Chauffage arrêté.
- 3 Puissance de chauffage 50 % (un point visible).
- 4 Puissance de chauffage 100 % (trois points visibles).

BMW Motorrad Integral ABS^{EO}

Désactivation de la fonction ABS

- Mettre le contact ou immobiliser la moto.



- Maintenir la touche ABS **1** pressée.
 -  Le voyant ABS se met à s'allumer.
- Relâcher la touche ABS en l'espace de cinq secondes.
 -  Le voyant ABS reste allumé.

» La fonction ABS est désactivée.

Comportement quand l'ABS est inactif

Après désactivation de la fonction ABS, seule la régulation ABS de la roue avant est dans un premier temps désactivée. En cas de freinage consécutif au moyen de la seule manette du frein à main, sans actionner la pédale de frein, la régulation ABS reste active pour la roue arrière freinée par l'intermédiaire de la fonction intégrale. Il n'y a désactivation de la fonction ABS pour les deux roues qu'en cas d'actionnement de la pédale de frein.

Activation de la fonction ABS



- Maintenir la touche ABS 1 pressée.

 Le voyant ABS s'éteint ; tant que l'autodiagnostic n'est pas terminé, il se met à clignoter.

- Relâcher la touche ABS en l'espace de cinq secondes.

 Le voyant ABS reste éteint ou continue de clignoter.

- » La fonction ABS est activée.
- En guise d'alternative à l'actionnement de la touche

ABS, il est également possible de couper et de remettre le contact.

 Si le voyant d'alerte ABS continue d'être allumé après que le contact a été coupé puis remis, un défaut de l'ABS est présent. ◀

Contrôle automatique de stabilité ASC^{EO}

Commande

La touche ASC permet de commuter en mode "tout-terrain" (➡ 91) et d'activer / désactiver la fonction ASC.

Si aucun symbole ASC n'est affiché, alors la fonction ASC est active.

 Si ce symbole est affiché, alors la fonction "ASC tout-terrain" est active.

 Si ce symbole est affiché, alors la fonction ASC est désactivée.

Ordre de commande de la touche ASC :

- Commutation fonction "ASC" vers fonction "ASC tout-terrain"
- Désactivation de l'ASC
- Activation de l'ASC

Commutation et désactivation de la fonction ASC

- Mettre le contact.

 La fonction ASC peut également être désactivée pendant la conduite. ◀



- Maintenir la touche ASC **1** actionnée.

 Le symbole pour l'ASC tout-terrain reste affiché ; tant que l'autodiagnostic n'est pas terminé, il se met à clignoter.

- Relâcher la touche ASC en l'espace de trois secondes.

 Le symbole pour l'ASC tout-terrain est affiché.

- » Fonction ASC tout-terrain activée.
- Maintenir la touche ASC **1** actionnée.

 Le symbole ASC est affiché.

- Relâcher la touche ASC en l'espace de trois secondes.

 Le symbole ASC reste affiché.

» Fonction ASC désactivée.

Activation de la fonction ASC



- Maintenir la touche ASC **1** actionnée.

 Le symbole ASC disparaît ; lorsque l'autodiagnostic n'est pas terminé, le symbole ASC se met à clignoter.

- Relâcher la touche ASC dans les trois secondes qui suivent l'extinction ou le début du clignotement du symbole ASC.

 Le symbole ASC reste éteint ; lorsque l'autodiagnostic ASC n'est pas terminé, le symbole ASC continue de clignoter.

» Fonction ASC activée.

- Il est possible, au lieu d'actionner la touche ASC, de couper et de remettre le contact.

 Si le témoin ASC est toujours allumé après avoir coupé et remis le contact, puis lors de la conduite au-delà de 10 km/h, alors il y a présence d'un défaut ASC.◀

Hauteur de selle

Réglage de la hauteur de selle

- Déposer la selle du pilote (⇒ 71)
- Retourner la selle pilote.

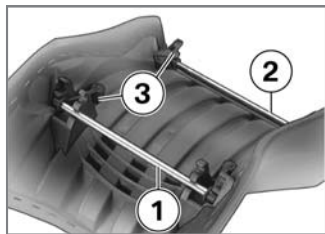

- Mettre les barres **1** et **2** de la selle dans les supports **3**.

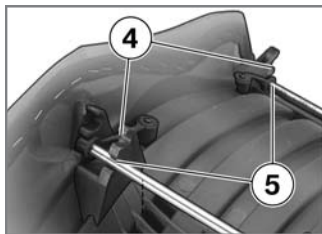

! Si les deux barres de la selle ne se trouvent pas dans la même position, la selle du pilote peut se dégager de la pièce de calage et devenir instable.

Il faut donc toujours mettre les deux barres de la selle dans la même position.◀

- Mettre les barres en position **4**.
» Position selle haute.
- Mettre les barres en position **5**.
» Position selle basse.
- Poser la selle du pilote (⇒ 71)

Bulle

Réglage de la bulle

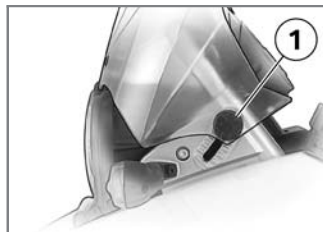

- Desserrer les vis **1** à gauche et à droite.
- En exécutant un mouvement de rotation vers l'avant ou vers l'arrière, amener la bulle dans la position souhaitée.
- Veiller à ce que les vis de serrage **1** soient ajustées symétriquement, à gauche et à droite.
- Serrer les vis de serrage.

Embrayage

Réglage de la manette d'embrayage

 De l'air peut s'infiltrer dans le circuit d'embrayage si la position du réservoir de liquide d'embrayage est modifiée.

Ne pas tourner le bloc de commande au guidon ni le guidon. ◀

 Le réglage de la manette d'embrayage pendant la route peut conduire à des accidents.

Ne régler la manette d'embrayage qu'avec moto à l'arrêt. ◀

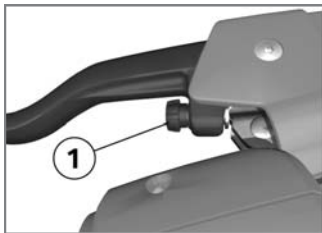

- Tourner la vis de réglage **1** dans le sens des aiguilles d'une montre.

 La vis de réglage dispose de crans et peut être tournée plus facilement si vous poussez en même temps la manette d'embrayage en avant. ◀

- » La distance augmente entre la poignée du guidon et le levier d'embrayage.
- Tourner la vis de réglage **1** dans le sens contraire des aiguilles d'une montre.

» La distance diminue entre la poignée du guidon et le levier d'embrayage.

Frein

Régler le levier de frein

 De l'air peut s'infiltrer dans le système de freinage si la position du réservoir de liquide de frein est modifiée.

Ne pas tourner le bloc de commande au guidon ni le guidon. ◀

 Le réglage de la manette de frein pendant la route peut conduire à des accidents. Ne régler la manette de frein qu'avec moto à l'arrêt. ◀

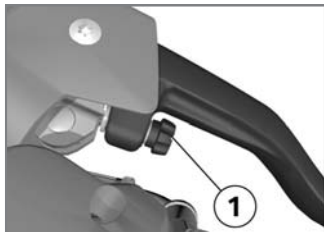

» La distance diminue entre la poignée du guidon et le levier de frein.

Rétroviseurs

Réglage des rétroviseurs



- Amener par rotation du bras le rétroviseur dans la position voulue.

- Tourner la vis de réglage **1** dans le sens des aiguilles d'une montre.

▶ La vis de réglage dispose de crans et peut être tournée plus facilement si vous poussez en même temps la manette de frein en avant. ◀

- » La distance augmente entre la poignée du guidon et la manette de frein.
- Tourner la vis de réglage **1** dans le sens contraire des aiguilles d'une montre.

Réglage du bras-support du rétroviseur



- Relever le capuchon de protection de la vis, au niveau du bras-support du rétroviseur.
- Dévisser l'écrou **1**.
- Tourner le bras-support du rétroviseur dans la position voulue.
- Serrer l'écrou au couple prescrit, tout en retenant le bras-support du rétroviseur.



Rétroviseur sur pièce de serrage

– 25 Nm

- Monter le capuchon de protection sur la vis.

Précharge des ressorts

Réglage sur la roue avant

La précharge du ressort de la roue avant doit être adaptée à la nature du terrain. Un terrain accidenté impose une augmentation de la précharge du ressort ; sur un terrain plat, la précharge du ressort doit être plus faible.

Réglage de la précharge du ressort de la roue avant

- Placer la moto sur un sol plan et ferme.

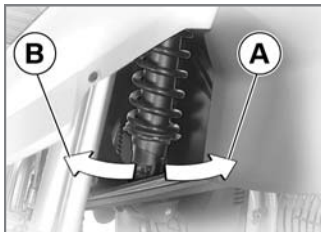

- Pour réduire la précharge du ressort, tourner la coupelle de ressort dans le sens **A**.



Les réglages non adaptés de la précharge des ressorts et des amortisseurs dégradent le comportement routier de la moto.

Adapter l'amortissement à la précharge des ressorts. ◀

- Pour augmenter la précharge du ressort, tourner la coupelle de ressort dans le sens **B**.



Précharge du ressort de la roue avant

- Précharge du ressort sur position 2 (Pour la circulation sur route)
- Précharge du ressort sur position 3 (Pour utilisation sur pistes caillouteuses ou similaires et avec chargement)
- Précharge du ressort sur position 5 (Pour utilisation en tout-terrain)

Réglage sur la roue arrière

La précharge des ressorts de la roue arrière doit être adaptée au chargement de la moto. Une augmentation du chargement impose une augmentation de la précharge des ressorts, moins de poids une diminution correspondante de la précharge des ressorts.

Réglage de la précharge du ressort de la roue arrière

- Placer la moto sur un sol plan et ferme.

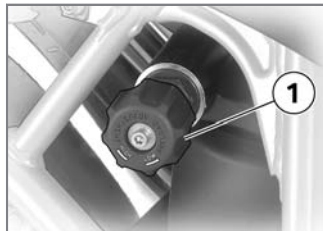

 Les réglages non adaptés de la précharge des ressorts et des amortisseurs dégradent le comportement routier de la moto.

Adapter l'amortissement à la précharge des ressorts.◀

 Toute modification de la précharge du ressort en

roulant peut provoquer des accidents.

Ne régler la précharge du ressort que sur la moto à l'arrêt.◀

- Pour augmenter la précharge du ressort, tourner la molette **1** dans le sens de la flèche HIGH.
- Pour réduire la précharge du ressort, tourner la molette **1** dans le sens de la flèche LOW.



Précharge des ressorts sur la roue arrière

– Tourner la molette dans le sens de la flèche LOW (L) jusqu'en butée vers la gauche puis tourner de 10 clics vers la droite. (Pour la circulation en solo)

– Tourner la molette dans le sens de la flèche HIGH (H) jusqu'en butée vers la droite. (Pour la circulation en tout-terrain ou avec passager et bagages)

Amortissement Réglage

L'amortissement doit être adapté à la précharge des ressorts et aux conditions de route et de circulation. Une augmentation de la précharge des ressorts impose un amortissement plus dur, une diminution de la précharge du ressort un amortissement plus souple.

Réglage de l'amortissement de la roue arrière

- Placer la moto sur un sol plan et ferme.

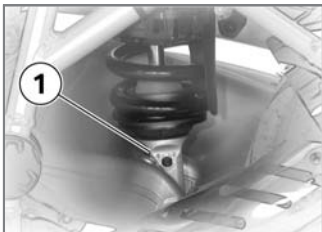

! Il y a risque de brûlures lors du réglage de l'amortissement si le silencieux est chaud. Utiliser une rallonge de tournevis, porter des gants.◀

- Régler l'amortissement avec l'outillage de bord, au niveau de la vis de réglage **1**.



- Pour augmenter l'amortissement, tourner la vis de réglage **1** dans le sens de la flèche H.
- Pour réduire l'amortissement, tourner la vis de réglage **1** dans le sens de la flèche S.

 Réglage de base de l'amortissement de la roue arrière

- Tourner la vis de réglage jusqu'en butée dans le sens de la flèche H, puis revenir d'un tour et demi dans le sens de la flèche S. (Réservoirs pleins, avec pilote 85 kg)

Pneus

Contrôle de la pression des pneus

! Une mauvaise pression de gonflage des pneumatiques détériore la tenue de route de la moto et diminue la durée de vie des pneumatiques.

Vérifier la pression correcte des pneus.◀



Sous l'effet de la force centrifuge, les valves montées perpendiculairement ont tendance à se desserrer toutes seules à grande vitesse.

Afin d'éviter toute perte subite de pression dans les pneus, utiliser sur la roue arrière un capuchon de valve muni d'un joint en caoutchouc et bien le serrer. ◀

- Placer la moto sur un sol plan et ferme.

- Contrôler la pression des pneus en se référant aux données suivantes.



Pression du pneu avant

- 2,2 bar (Utilisation en solo, pneus froids)
- 2,5 bar (Utilisation en duo et/ou avec charge, pneus froids)



Pression du pneu arrière

- 2,5 bar (Utilisation en solo, pneus froids)
- 2,9 bar (Utilisation en duo et/ou avec charge, pneus froids)

Si la pression des pneus est insuffisante :

- Corriger la pression des pneus.

Projecteur

Réglage du projecteur circulation à droite/ gauche

Dans les pays où le côté de circulation diffère de celui du pays d'immatriculation de la moto, le feu de croisement asymétrique éblouit les usagers venant en sens inverse.

Faites régler le projecteur en conséquence par un atelier spé-

cialisé, de préférence par un concessionnaire BMW Motorrad.

! Les bandes adhésives du commerce endommagent le verre diffuseur en plastique. Pour ne pas endommager les diffuseurs en plastique, s'adresser à un atelier spécialisé, de préférence à un concessionnaire BMW Motorrad. ◀

Portée du projecteur et précharge du ressort

La portée du projecteur reste en général constante grâce à l'adaptation de la précharge du ressort en fonction de la charge.

Il peut arriver que l'adaptation de la précharge du ressort ne soit pas suffisante uniquement dans le cas où la charge est très importante. Dans ce cas, la portée du projecteur doit être adaptée au poids.

▶ Si vous avez des doutes sur le réglage de base correct du projecteur, adressez-vous à un atelier spécialisé, de préférence à un concessionnaire BMW Motorrad. ◀

Réglage de la portée du projecteur



1 Réglage de la portée du projecteur

Si la charge est très importante, il peut arriver que l'adaptation de la précharge des ressorts ne soit pas suffisante. Pour ne pas éblouir les usagers qui circulent

en sens inverse, corriger en cas de charge élevée le réglage du projecteur en agissant sur le levier de basculement.

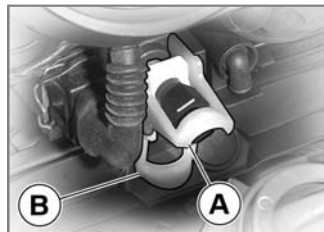

- A** Position neutre
- B** Position pour une charge élevée

Selle du pilote et du passager

Déposer la selle du passager

- Immobiliser la moto sur un sol plan et stable.

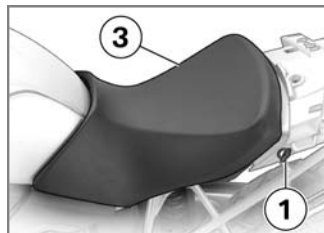
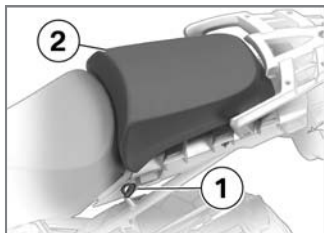

- Tourner la clé **1** dans la serrure de la selle dans le sens des aiguilles d'une montre ; ce faisant, presser la partie avant de la selle du passager **2** vers le bas afin de faciliter la rotation de la clé.
- Soulever la selle du passager à l'avant et la retirer.

- Tourner la clé **1** dans la serrure de la selle dans le sens inverse des aiguilles d'une montre ; ce faisant, presser la partie arrière de la selle du pilote **3** vers le bas afin de faciliter la rotation de la clé.
- Soulever la selle du pilote à l'arrière et la retirer.

Déposer la selle du pilote

- Déposer la selle du passager (⇒ 70)

Poser la selle du pilote

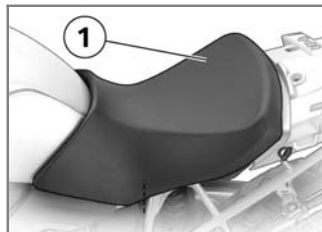

- Monter la selle du pilote **1** dans le dispositif de blocage avant.
 - Monter la selle du pilote sur la moto, sans la serrer.
- ⚠** Si la pression en avant est trop forte, la moto risque de s'échapper de la béquille. Faire attention à ce que la moto soit stable. ◀
- Presser la selle du pilote légèrement vers l'avant dans la zone arrière, puis énergiquement vers le bas.

- » La selle pilote se verrouille de façon audible.
- Poser la selle du passager (➡ 72)

Poser la selle du passager

- Poser la selle du pilote (➡ 71)

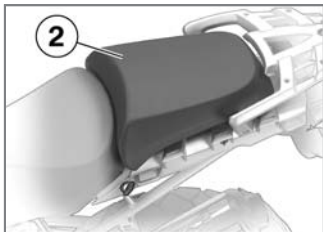

- Monter la selle du passager **2** dans le dispositif de blocage arrière.

⚠ Si la pression en avant est trop forte, la moto risque de s'échapper de la béquille. Faire attention à ce que la moto soit stable.◀

- Presser énergiquement la partie avant de la selle du passager vers le bas.
- » La selle du passager s'enclenche de façon audible.

Support pour casque

Fixation du casque sur la moto

- Déposer la selle du pilote (➡ 71)

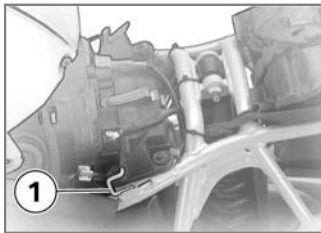

⚠ La boucle du casque peut rayer le carénage. Faire attention à la position

de la boucle du casque en l'accrochant.◀

- Fixer le casque à gauche et à droite du support **1** avec la courroie de serrage.
- Poser la selle du pilote (➡ 71)

Conduite

Consignes de sécurité	74
Check-list.....	75
Démarrage.....	76
Rodage	79
Conduite tout-terrain.....	80
Freins.....	81
Immobilisation de la moto.....	82
Remplissage du réservoir	84

Consignes de sécurité

Equipements du pilote

Ne roulez jamais sans avoir revêtu la bonne tenue ! Portez toujours

- Un casque,
- Une combinaison,
- Des gants,
- Des bottes.

Même pour les petits trajets et quelle que soit la saison. Votre concessionnaire BMW Motorrad se fera un plaisir de vous conseiller et de vous proposer la bonne tenue pour chaque usage.

Vitesse

Différents facteurs peuvent influencer négativement sur le comportement de la moto à grande vitesse :

- Réglage des ressorts et amortisseurs
- Chargement mal réparti

- Carénage desserré
- Pression des pneus trop faible
- Pneus en mauvais état
- Etc.

Bien équilibrer la charge



Une surcharge ou une charge mal équilibrée peut dégrader la stabilité de la moto.

Ne pas dépasser le poids total admissible et respecter les consignes de chargement. ◀

Alcool et drogues



La moindre quantité d'alcool ou de drogue peut entraver considérablement la capacité de perception, de jugement et de décision ainsi que les réflexes. La prise de médicaments peut encore amplifier cette dégradation.

Ne pas rouler après avoir absorbé de l'alcool, des drogues et/ou des médicaments. ◀

Risque d'asphyxie

Les gaz d'échappement contiennent du monoxyde de carbone incolore, inodore, mais très toxique.



L'inhalation des gaz d'échappement est nocive et peut entraîner le coma ou la mort.

Ne pas inhaler les gaz d'échappement. Ne pas laisser tourner le moteur dans des locaux fermés. ◀

Haute tension



Le contact avec des pièces sous tension du système d'allumage lorsque le moteur tourne risque de provoquer des décharges électriques.

Ne pas toucher les pièces du système d'allumage lorsque le moteur est en marche. ◀

Catalyseur

Risque de surchauffe et de dommage si de l'essence non brûlée parvient au catalyseur à la suite de ratés d'allumage.

C'est pourquoi les points suivants doivent être respectés :

- Ne pas rouler jusqu'à ce que le réservoir d'essence soit vide.
- Ne pas faire tourner le moteur avec un embout de bougie débranché.
- Arrêter immédiatement le moteur s'il a des ratés.
- Utiliser uniquement de l'essence sans plomb.
- Respecter impérativement les intervalles d'entretien prévus.



L'essence imbrûlée détruit le catalyseur.

Respecter les points mentionnés pour protéger le catalyseur.◀

Risque d'incendie

Des températures élevées apparaissent au niveau de l'échappement.



Si des matériaux facilement inflammables (par exemple foin, feuilles, herbe, vêtement et bagages etc.) entrent en contact avec l'échappement très chaud, ils peuvent s'enflammer.

Faire attention à ce qu'aucun matériau facilement inflammable n'entre en contact avec le système d'échappement très chaud.◀



Si le moteur tourne de façon prolongée à l'arrêt de la moto, le refroidissement n'est pas suffisant et peut provoquer une surchauffe. La moto risque de prendre feu dans des cas extrêmes.

Ne pas faire tourner le moteur inutilement à l'arrêt. Partir immédiatement après le démarrage.◀

Manipulation du boîtier électronique moteur



Une manipulation du boîtier électronique du moteur peut conduire à des endommagements de la moto et par conséquent à des accidents. Ne pas manipuler le boîtier électronique du moteur.◀



Une manipulation du boîtier électronique du moteur peut provoquer des charges mécaniques pour lesquelles les composants de la moto ne sont pas conçus. La garantie ne couvre pas les dommages pouvant en résulter. Ne pas manipuler le boîtier électronique du moteur.◀

Check-list

Utilisez la check-list suivante pour vérifier les fonctions importantes, réglages et limites d'usure avant chaque départ.

- Fonctionnement des freins
- Niveaux du liquide de frein à l'avant et à l'arrière
- Fonctionnement de l'embrayage
- Niveau du liquide d'embrayage
- Réglage des amortisseurs et précharge des ressorts
- Profondeur de sculpture et pression des pneus
- Fixation sûre des valises et des bagages

A intervalles réguliers :

- Niveau d'huile moteur (à chaque plein d'essence)
- Usure des plaquettes de frein (tous les trois ravitaillements en carburant)

Démarrage

Béquille latérale

Il est impossible de faire démarrer la moto lorsque la béquille latérale est sortie et qu'une vitesse est engagée. Si vous démarrez la moto au point mort et engagez ensuite un rapport alors que la béquille latérale est sortie, le moteur cale.

Boîte de vitesses

La moto peut démarrer au point mort ou avec un rapport engagé si l'embrayage est actionné. Actionner l'embrayage après avoir mis le contact ; le moteur ne peut sinon pas être démarré.

Démarrer le moteur.



- Coupe-circuit en position de marche **A**.
- Mettre le contact.
 - » Le Pre-Ride Check est effectué. (➡ 77)

avec EO BMW Motorrad Integral ABS:

- Mettre le contact.
 - » Le Pre-Ride Check est effectué. (➡ 77)
 - » L'autodiagnostic ABS est effectué. (➡ 78)<

avec EO Contrôle automatique de stabilité (ASC):

- Mettre le contact.
- » Le Pre-Ride Check est effectué. (➡ 77)
- » L'autodiagnostic ABS est effectué. (➡ 78)
- » L'autodiagnostic ASC est effectué. (➡ 78)◀



- Actionner le bouton du démarreur **1**.

▶ A très basses températures, il peut s'avérer nécessaire d'actionner la poignée d'accélérateur lors du processus de démarrage. Si la température ambiante

est inférieure à 0 °C, débrayer après avoir mis le contact.◀

▶ Si la tension de la batterie est insuffisante, le démarrage est automatiquement interrompu. Avant toute nouvelle tentative de démarrage, charger la batterie ou demander une aide pour démarrer.◀

- » Le moteur démarre.
- » Si le moteur ne démarre pas, un remède peut être indiqué dans le tableau des anomalies. (➡ 142)

Pre-Ride Check

Une fois que le contact est mis, le combiné d'instruments procède à un test du voyant d'alerte général, le "Pre-Ride-Check". A cette occasion, le voyant général s'allume tout d'abord en rouge puis en jaune pour vérification. Le test est interrompu si le mo-

teur est démarré avant la fin du test.

Phase 1

⚠ Le voyant d'alerte général s'allume en rouge.

– CHECK ! est affiché.

Phase 2

⚠ Le voyant d'alerte général s'allume en jaune.

– CHECK ! est affiché.

Si le voyant d'alerte général n'apparaît pas :

⚠ Certaines anomalies de fonctionnement ne peuvent pas être signalées si le voyant général ne peut pas être affiché. Faire attention aux indications du voyant général en rouge et en jaune.◀

- Faire éliminer le défaut dès que possible par un atelier spécialisé, de préférence par un

concessionnaire BMW Motorrad.

Autodiagnostic ABS^{EO}

La disponibilité du système BMW Motorrad Integral ABS est contrôlée au cours de l'autodiagnostic. L'autodiagnostic s'effectue automatiquement une fois le contact mis. Pour le contrôle des capteurs de roue, la moto doit rouler à une vitesse supérieure à 5 km/h.

Phase 1

» Contrôle à l'arrêt des composants système aptes au diagnostic.



Le voyant ABS clignote.



Variante d'exportation possible du voyant ABS.

Phase 2

» Contrôle des capteurs de roue au démarrage.



Le voyant ABS clignote.



Variante d'exportation possible du voyant ABS.

Autodiagnostic de l'ABS terminé

» Le voyant ABS s'éteint.

Si un défaut ABS apparaît à la fin de l'autodiagnostic ABS :

- Il est possible de poursuivre sa route. N'oubliez toutefois pas que vous ne disposez ni de la fonction ABS, ni de la fonction intégrale.
- Faire éliminer le défaut dès que possible par un atelier spécialisé, de préférence par un concessionnaire BMW Motorrad.

Autodiagnostic ASC^{EO}

La disponibilité du système BMW Motorrad ASC est contrôlée au cours de l'autodiagnostic. L'autodiagnostic s'effectue automatiquement une fois le contact mis. Pour que l'autodiagnostic ASC puisse être réalisé, le moteur doit tourner et la moto doit rouler à au moins 5 km/h.

Phase 1

» Contrôle à l'arrêt des composants système aptes au diagnostic.



Le symbole ASC clignote lentement.

Phase 2

» Contrôle des composants du système diagnostiqués pendant la conduite.



Le symbole ASC clignote lentement.

Autodiagnostic ASC terminé

» Le voyant ASC s'éteint.

Si un défaut ASC s'affiche après la fin de l'autodiagnostic ASC :

- Il est possible de poursuivre sa route. N'oubliez toutefois pas que vous ne disposez pas de la fonction ASC.
- Faire éliminer le défaut dès que possible par un atelier spécialisé, de préférence par un concessionnaire BMW Motorrad.

Rodage

Les premiers 1000 km

- Varier souvent les plages de charge et les régimes au cours du rodage.
- Choisir des trajets sinueux et avec de légères pentes, éviter autant que possible les autoroutes.



Le moteur s'use prématurément si les régimes de rodage sont dépassés. Respecter les régimes de rodage spécifiés.◀

- Ne pas dépasser les régimes de rodage.



Régime de rodage

– <math><4000 \text{ min}^{-1}</math>

- Ne pas accélérer à fond.
- Éviter les bas régimes à pleine charge.
- Faire effectuer la première inspection après 500 - 1200 km.

Plaquettes de frein

Comme les pneus, les plaquettes de frein neuves doivent faire l'objet d'un rodage. Elles acquièrent leur coefficient de friction optimal au bout d'env. 500 km. Il est possible de compenser la réduction de l'efficacité des freins en

appuyant un peu plus fermement sur le levier de frein.



Des plaquettes de frein neuves peuvent allonger considérablement la distance de freinage. Freiner plus tôt.◀

Pneus

Les pneus neufs ont une surface lisse. Il est donc nécessaire de les roder à vitesse modérée en faisant varier l'inclinaison de la moto. Les pneus doivent être rodés avant d'offrir une adhérence parfaite.



Des pneus neufs n'ont pas encore la pleine adhérence ; dans des positions inclinées extrêmes, il y a risque d'accident. Éviter les positions inclinées extrêmes.◀

Conduite tout-terrain

Pression de gonflage des pneus

 Une pression de gonflage des pneus réduite pour les conduites tout-terrain détériore la tenue de route de la moto sur les routes stabilisées et peut provoquer des accidents. Vérifier la pression correcte des pneus.◀

Jantes en tout-terrain

 Conçue comme un trail polyvalent, cette moto convient également pour rouler en tout-terrain facile et sur des chemins non stabilisés. Sur terrain fortement accidenté, les jantes en fonte d'aluminium montées de série risquent d'être endommagées. Pour rouler en tout-terrain difficile, il est fortement recommandé

d'utiliser les roues à rayons croisés proposées en option.◀

Freins encrassés

 Sur des chemins de terre ou des routes boueuses, les freins risquent d'entrer en action avec un léger retard en raison de l'encrassement des disques et des plaquettes de frein. Freiner prématurément jusqu'à ce que les freins soient nettoyés par le freinage.◀

 La conduite sur des routes non stabilisées ou encrassées provoque une augmentation de l'usure des plaquettes de frein. Contrôler l'épaisseur des plaquettes de frein plus souvent et remplacer les plaquettes à temps.◀

Réglage de la précharge des ressorts et des amortisseurs

 Les valeurs de précharge des ressorts et d'amortissement modifiées pour la circulation en tout-terrain dégradent le comportement routier de la moto sur les chemins stabilisés. Avant de quitter le tout-terrain, il faut donc procéder au réglage correct de la précharge des ressorts et des amortisseurs.◀

ABS avec possibilité de désactivation^{EO}

Vous pouvez désactiver le BMW Motorrad Integral ABS pour la conduite en tout-terrain (➡ 60).

Freins

Comment arriver à la distance de freinage la plus courte ?

Lors d'un freinage, la répartition dynamique de la charge entre la roue avant et la roue arrière se modifie. Plus le freinage est puissant, plus la charge appliquée sur la roue avant est élevée. Plus la charge appliquée sur la roue est élevée, plus la force de freinage transmise peut être grande.

Pour arriver à la distance de freinage la plus courte, le frein avant doit être actionné rapidement en augmentant progressivement l'effort exercé. Cela permet d'exploiter de manière optimale l'augmentation dynamique de la charge sur la roue avant. Simultanément, l'embrayage doit également être actionné. Dans le cas des nombreux "freinages en force" d'entraînement au cours

desquels la pression de freinage doit être établie le plus rapidement possible et avec le maximum de force, la répartition dynamique de la charge n'arrive pas à suivre l'augmentation de la décélération et la force de freinage n'est pas entièrement transmise à la chaussée. Pour que la roue avant ne se bloque pas, l'ABS doit intervenir et diminuer la pression de freinage. La distance de freinage augmente dans ce cas.

Conduite dans les cols

 Si vous freinez exclusivement de l'arrière dans les descentes des cols, il y a risque de perte d'efficacité des freins. Dans des conditions extrêmes, une surchauffe peut provoquer l'endommagement des freins. Actionner le frein avant et le frein arrière, et exploiter le frein moteur.◀

Freins mouillés

 Après le lavage de la moto, après des passages dans de l'eau ou en cas de pluie, il se peut que l'effort de freinage soit retardé en raison de disques de frein et de plaquettes de frein humides.

Freiner prématurément jusqu'à ce que les freins soient séchés.◀

Sel de déneigement sur les freins

 En présence de sel de déneigement sur la chaussée, les freins risquent d'entrer en action avec un léger retard si l'on n'a pas freiné pendant un certain temps.

Freiner prématurément jusqu'à ce que la couche de sel déposée sur les disques et garnitures de frein soit éliminée par le freinage.◀

Huile ou graisse sur les freins

 Un dépôt d'huile et de graisse sur les disques et plaquettes de frein réduit considérablement l'efficacité des freins.

Notamment après les travaux de maintenance et de réparation, faire attention à ce que les disques et plaquettes de frein ne comportent pas d'huile ni de graisse. ◀

Freins encrassés

 Sur des chemins de terre ou des routes boueuses, les freins risquent d'entrer en action avec un léger retard en raison de l'encrassement des disques et des plaquettes de frein.

Freiner prématurément jusqu'à ce que les freins soient nettoyés par le freinage. ◀

 La conduite sur des routes non stabilisées ou encrassées provoque une augmentation de l'usure des plaquettes de frein.

Contrôler l'épaisseur des plaquettes de frein plus souvent et remplacer les plaquettes à temps. ◀

Immobilisation de la moto

Mise sur béquille latérale

 La stabilité de la moto n'est pas garantie si le revêtement du sol est mauvais. Faire attention à ce que le sol soit plan et stable dans la zone de la béquille. ◀

- Couper le moteur.
- Actionner le frein avant.
- Redresser la moto et l'équilibrer.

- Déployer la béquille latérale sur le côté jusqu'en butée avec le pied gauche.

 La béquille latérale est uniquement conçue pour supporter le poids de la moto. Ne pas s'asseoir sur la moto lorsque la béquille latérale est sortie. ◀

- Incliner lentement la moto sur la béquille, la délester et descendre de la selle par la gauche.

 Si la moto est sur la béquille latérale, braquer le guidon à gauche ou à droite selon la nature du sol. La moto est toutefois plus stable sur un sol plan avec le guidon braqué à gauche plutôt qu'à droite. Sur un sol plan, toujours braquer le guidon à gauche pour verrouiller l'antivol de direction. ◀

- Braquer le guidon complètement à gauche ou à droite.
- Contrôler la stabilité de la moto.

 En côte, garer la moto dans le sens de la montée et engager la 1ère vitesse.◀

- Verrouiller l'antivol de direction.

Retrait de la béquille latérale

- Déverrouiller l'antivol de direction.
- Saisir le guidon des deux mains depuis le côté gauche.
- Actionner le frein avant.
- Passer la jambe droite par dessus la selle et redresser la moto.
- Redresser la moto et l'équilibrer.

 Lorsque la moto roule, une béquille latérale sortie peut s'accrocher au sol et provoquer une chute.

Rentrer la béquille latérale avant de mettre la moto en mouvement.◀

- S'asseoir et rentrer la béquille latérale avec le pied gauche.

Mettre la moto en appui sur la béquille centrale

 La stabilité de la moto n'est pas garantie si le revêtement du sol est mauvais.

Faire attention à ce que le sol soit plan et stable dans la zone de la béquille.◀

- Couper le moteur.
- Descendre en gardant la main gauche sur la poignée gauche du guidon.
- Avec la main droite, saisir la poignée du passager ou le cadre arrière.
- Poser le pied droit sur la patte de la béquille centrale puis pousser la béquille centrale

vers le bas jusqu'à ce que les patins touchent le sol.

- Porter tout son poids sur la béquille centrale et tirer en même temps la moto vers l'arrière.

 La béquille centrale peut rentrer à la suite d'un mouvement trop important et provoquer la chute de la moto. Ne pas s'asseoir sur la moto lorsque la béquille centrale est sortie.◀

- Contrôler la stabilité de la moto.
- Verrouiller l'antivol de direction.

Retirer la béquille centrale

- Déverrouiller l'antivol de direction.
- Main gauche sur la poignée gauche du guidon.
- Avec la main droite, saisir la poignée du passager ou le cadre arrière.

- Dégager la moto de la béquille centrale en la poussant vers l'avant.
- Contrôler que la béquille centrale est complètement rentrée.

Remplissage du réservoir

! L'essence est facilement inflammable. Un feu à proximité du réservoir d'essence peut provoquer un incendie ou une explosion.

Ne pas fumer et ne pas approcher de flamme nue de la moto lors de toutes les interventions sur le réservoir d'essence.◀

! L'essence se dilate sous l'influence de la chaleur. Si le réservoir d'essence est trop rempli, de l'essence peut s'échapper et parvenir sur la roue arrière. Avec un risque de chute en conséquence.

Faire le plein au maximum jus-

qu'au bord inférieur de la tubulure de remplissage.◀

! Le carburant attaque les surfaces en plastique. Celles-ci prennent alors une apparence mate et disgracieuse. Si du carburant coule sur les surfaces en plastique, l'essuyer immédiatement.◀

! Le carburant peut attaquer le matériau de la bulle et des déflecteurs latéraux ; ceux-ci prennent alors une apparence mate et disgracieuse. Si du carburant coule sur la bulle ou les déflecteurs, l'essuyer immédiatement.◀

! Les carburants contenant du plomb détruisent le catalyseur ! Utiliser uniquement un carburant sans plomb.◀

- Placer la moto sur un sol plan et ferme.



- Ouvrir la trappe de protection.
- Ouvrir le bouchon du réservoir d'essence en tournant la clé de contact dans le sens inverse des aiguilles d'une montre.

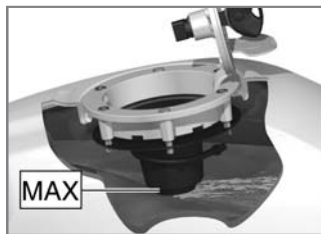

- Remplir l'essence selon la qualité indiquée ci-dessous, au

maximum jusqu'au bord inférieur de la tubulure de remplissage.

- Retirer la clé et refermer la trappe de protection.



Qualité d'essence recommandée

– 95 ROZ/RON (Super sans plomb)

– 91 ROZ/RON (Essence ordinaire sans plomb (qualité de carburant utilisable avec restrictions de puissance et consommation accrue))



Quantité d'essence utile

– 20 l



Volume de réserve d'essence

– ≥ 4 l

- Fermer le bouchon du réservoir d'essence en appuyant fermement dessus.

La technique en détail

Système de freinage avec BMW Motorrad Integral ABS ^{EO}	88
Gestion du moteur avec système BMW Motorrad ASC ^{EO}	90
Contrôle de la pression des pneus RDC ^{EO}	92

Système de freinage avec BMW Motorrad Integral ABS^{EO}

Frein semi-intégral

Votre moto est équipée d'un frein semi-intégral. Avec ce système de freinage, la manette du frein à main commande simultanément le frein avant et le frein arrière. La pédale de frein n'agit que sur la roue arrière.

Pendant le freinage, le système BMW Motorrad Integral ABS adapte la répartition de la force de freinage entre les freins de roue avant et arrière à la charge de la moto.



Lorsque le frein avant est serré (burn-out), la rotation de la roue arrière est rendu nettement plus difficile par la fonction intégrale, ce qui peut entraîner des endommagements au niveau du frein arrière et de l'embrayage.

Ne pas exécuter de "burn-outs". ◀

Comment fonctionne l'ABS ?

La force de freinage maximale transmissible à la chaussée dépend entre autres de l'adhérence de la chaussée. Le gravier, la glace, la neige ou encore une chaussée humide offrent une bien plus mauvaise adhérence que l'asphalte sec et propre. Moins l'adhérence est bonne, plus la distance de freinage s'allonge.

Si la force de freinage maximale transmissible est dépassée par une augmentation de la pression de freinage exercée par le pilote, les roues commencent à se bloquer, la moto n'est plus stable sur sa trajectoire et peut tomber. L'ABS intervient avant qu'une telle situation n'arrive en dosant la pression de freinage en fonc-

tion de la force de freinage maximale transmissible. Les roues peuvent ainsi continuer de tourner et la moto reste stable sur sa trajectoire, indépendamment de la nature de la chaussée.

Que se passe-t-il en cas d'inégalités de la chaussée ?

Les ondulations et les inégalités de la chaussée peuvent entraîner une brève perte de contact entre les pneus et la chaussée, au point que la force de freinage transmissible peut être nulle. Lors d'un freinage dans cette situation, l'ABS doit réduire la pression de freinage de façon à préserver la stabilité directionnelle de la moto au moment où le contact avec la chaussée se rétablit. A ce moment, le système BMW Motorrad Integral ABS doit se baser sur des valeurs de résistance au frotte-

ment extrêmement basses (grievier, glace, neige), afin que les roues continuent de tourner dans tous les cas et que la stabilité de marche soit garantie. Après analyse des conditions réelles, le système règle la pression de freinage optimale.

Comment le système BMW Motorrad Integral ABS est-il perceptible pour le pilote ?

Si, suite aux circonstances décrites ci-dessus, le système ABS doit réduire la force de freinage, alors des vibrations sont perceptibles au niveau de la manette de frein à main.

Lorsque la manette du frein à main est actionnée, la pression de freinage est également appliquée au niveau de la roue arrière par le biais de la fonction intégrale. Si la pédale de frein est seulement actionnée après ce-

la, la pression de freinage déjà appliquée est perceptible plus tôt sous forme de contre-pression que si la pédale de frein est actionnée avant ou en même temps que la manette de frein à main.

Soulèvement de la roue arrière

Si l'adhérence est importante entre le pneu et la route, le blocage de la roue avant ne se produit que tardivement ou pas du tout, même lors d'un freinage puissant. En conséquence, la régulation ABS ne doit intervenir que tardivement ou pas du tout. Dans un tel cas, la roue arrière peut se soulever et provoquer un retournement de la moto.



Un freinage puissant peut provoquer le décollement de la roue arrière.

Lors du freinage, il faut être conscient du fait que la

régulation ABS ne peut pas empêcher dans tous les cas le décollement de la roue arrière. ◀

Comment est conçu le système BMW Motorrad Integral ABS ?

Le BMW Motorrad Integral ABS garantit la stabilité de marche de la moto dans les limites de la physique, quelle que soit la nature de la chaussée. Le système n'est pas optimisé pour les exigences spéciales telles que celles qui doivent être satisfaites dans les conditions extrêmes de la compétition en tout-terrain ou sur circuit.

Situations particulières

Pour détecter la tendance au blocage des roues, l'électronique compare notamment les vitesses de rotation des roues avant et arrière. En cas de détection de valeurs non plausibles pendant

une durée prolongée, l'électronique désactive pour des raisons de sécurité la fonction ABS et signale à l'affichage un message de défaut ABS. Il est nécessaire, pour qu'il y ait affichage d'un message de défaut, que l'auto-diagnostic soit terminé.

Outre des problèmes affectant le système BMW Motorrad Integral ABS, des états de conduite inhabituels peuvent également conduire à un message de défaut.

Conditions d'utilisation inhabituelles :

- Echauffement du moteur sur béquille centrale ou auxiliaire, au ralenti ou avec un rapport engagé.
- Blocage prolongé de la roue arrière par le frein moteur, p. ex. dans les descentes en tout-terrain.

En cas d'affichage d'un message de défaut dans l'une des situations précitées, il suffit pour réactiver la fonction ABS de couper puis de remettre le contact d'allumage.

Quel rôle une maintenance régulière peut-elle jouer ?



Un système est aussi bon que son état de maintenance le lui permet.

Afin de s'assurer que le système BMW Motorrad ABS se trouve dans un état de maintenance optimal, il convient de respecter impérativement les intervalles d'inspection. ◀

Réserves de sécurité

Le système BMW Motorrad Integral ABS ne doit pas vous amener à rouler de façon déraisonnée et à prendre plus de risques sous prétexte de distances de freinage

plus courtes. Il sert en premier lieu de réserve de sécurité pour les situations d'urgence. Attention dans les virages ! Le freinage dans les virages obéit aux lois immuables de la physique, auxquelles le système BMW Motorrad Integral ABS ne peut échapper.

Gestion du moteur avec système BMW Motorrad ASC^{EO}

Comment fonctionne le système ASC ?

Le système BMW Motorrad ASC compare les vitesses de la roue avant et arrière. A partir de la différence de vitesse, le système détermine le glissement et par conséquent les réserves de stabilité au niveau de la roue arrière. En cas de dépassement d'une limite de glissement, le couple

moteur est adapté par la commande du moteur.

Comment est conçu le système BMW Motorrad ASC ?

Le système BMW Motorrad ASC est un système d'assistance pour le pilote et est conçu pour un fonctionnement sur routes publiques. Notamment dans la zone limite de la physique de conduite, le pilote a une nette influence sur les possibilités de régulation du système ASC (répartition des poids dans les virages, charge desserrée).

Le mode "tout-terrain" peut être activé en cas de conduites tout-terrain. Dans ce mode, l'intervention de régulation du système ASC s'effectue plus tard, de façon à permettre des dérapages contrôlés.

Le système n'est pas optimisé pour les exigences spéciales

telles que celles qui doivent être satisfaites dans les conditions extrêmes de la compétition en tout-terrain ou sur circuit. Pour ces cas, le système BMW Motorrad ASC peut être désactivé.



Même avec le système ASC (contrôle automatique de stabilité), des lois physiques ne peuvent pas être empêchées. Un style de conduite adapté relève toujours du domaine de responsabilité du pilote. Ne pas limiter les options de sécurité complémentaires par une conduite à risques. ◀

Situations particulières

Avec l'augmentation de la position inclinée, la capacité d'accélération est toujours plus limitée, conformément aux lois de la physique. Par conséquent, en sortant de virages très étroits, il peut en résulter une accélération temporisée.

Pour pouvoir détecter un patinage de la roue arrière, le système compare entre autres les vitesses de rotation de la roue avant et de la roue arrière. En cas de détection de valeurs non plausibles pendant une durée prolongée, la fonction ASC est désactivée pour des raisons de sécurité et un défaut ASC s'affiche. Il est nécessaire, pour qu'il y ait affichage d'un message de défaut, que l'autodiagnostic soit terminé.

Ci-dessous les situations de conduite dans lesquelles il peut y avoir désactivation automatique de la fonction BMW Motorrad ASC :

Conditions d'utilisation inhabituelles :

- Conduite sur roue arrière (wheeling) pendant une durée assez longue.

- Patinage sur place de la roue arrière en actionnant le frein avant (burn out).
- Echauffement du moteur sur béquille centrale ou auxiliaire, au ralenti ou avec un rapport engagé.

Après coupure et remise du contact, la fonction se réactive dès que la vitesse du véhicule dépasse les 10 km/h.

En cas de pneus à barrettes extrêmes, en raison du glissement plus important, une intervention du système ASC est possible avant d'atteindre la traction optimale. Dans ces cas, le système BMW Motorrad ASC devrait être désactivé.

Au cas où la roue avant perd tout contact avec le sol lors d'une très forte accélération, l'ASC réduit le couple moteur jusqu'à ce que la

roue avant touche à nouveau le sol.

BMW Motorrad recommande dans pareille situation de fermer quelque peu les gaz pour revenir le plus vite possible dans un état de conduite stable.

Sur chaussée ou sol glissant, ne pas couper les gaz brusquement sans actionner simultanément le levier d'embrayage. Le couple de frein moteur généré risque sinon d'entraîner le blocage de la roue arrière et de déstabiliser la moto. Le BMW Motorrad ASC n'est pas en mesure de maîtriser une telle situation.

Contrôle de la pression des pneus RDC^{EO}

Fonction

Les pneus sont pourvus d'un capteur mesurant la température de l'air et la pression de gonflage, et envoyant ces données au boîtier électronique.

Les capteurs sont équipés d'un régulateur centrifuge, qui valide seulement la transmission des valeurs de mesure à partir d'une vitesse d'env. 30 km/h. Avant la première réception de la pression de gonflage des pneus, – – s'affiche sur le visuel pour chaque pneu. Après l'immobilisation de la moto, les capteurs transmettent encore les valeurs mesurées pendant env. 15 minutes.

Le boîtier électronique peut gérer jusqu'à quatre capteurs, et par conséquent deux jeux de roues avec capteurs RDC peuvent être

utilisés. En présence d'un boîtier électronique RDC, un message de défaut est généré étant donné que les roues n'ont pas de capteurs.

Compensation thermique

Les pressions de gonflage des pneus sont représentées sur le visuel multifonction de façon compensée en température ; elles se rapportent à une température de l'air dans le pneu correspondant à 20 °C. Etant donné que les appareils de contrôle de la pression de gonflage utilisés dans les stations-services affichent une pression de gonflage des pneus dépendant de la température, dans la plupart des cas cette pression ne correspond pas aux valeurs affichées sur le visuel multifonction.

Plages de pression de gonflage

Le boîtier électronique RDC distingue trois plages de pression de gonflage adaptées à la moto :

- Pression de gonflage à l'intérieur de la tolérance admissible.
- Pression de gonflage dans la zone limite de la tolérance admissible.
- Pression de gonflage en dehors de la tolérance admissible.

Un message d'alerte est également généré en cas de chute subite de la pression de gonflage des pneus à l'intérieur de la plage de tolérances.

Accessoires

Indications générales	96
Prise de courant	96
Bagages	97
Valises ^{AO}	97
Porte-bagages	100

Indications générales

BMW Motorrad recommande d'utiliser pour votre moto les pièces et accessoires qui ont été homologués par BMW dans ce but.

Vous trouverez auprès de votre concessionnaire BMW Motorrad des pièces et des accessoires d'origine BMW, divers produits homologués par BMW ainsi qu'un conseil qualifié et privilégié. La sécurité, la fiabilité et le fonctionnement de ces pièces et produits ont été contrôlés par BMW. BMW assume pour vous la responsabilité du produit. Par ailleurs, BMW ne peut accorder aucune garantie sur les pièces ou accessoires de toute nature non homologués par ses services.



BMW Motorrad n'est pas en mesure de juger pour chaque produit d'une autre

marque s'il peut ou non être utilisé sur une moto BMW sans risques pour la sécurité. Cette garantie n'existe pas même si un agrément officiel a été accordé pour le pays considéré. De tels tests ne peuvent pas toujours tenir compte de l'ensemble des conditions de mise en œuvre sur les motos BMW et s'avèrent donc en partie insuffisants. Utilisez exclusivement les pièces et accessoires qui ont été homologués par BMW pour votre moto. ◀

Observez la législation en vigueur lors de toutes modifications. Veuillez respecter les dispositions du code de la route.

Prise de courant Capacité de charge



Si la tension de la batterie est trop faible et en cas de dépassement de la charge maximale, la prise de courant **1** et la prise de courant disponible en tant qu'équipement optionnel (EO) sont désactivées automatiquement.

Utilisation d'accessoires

Les accessoires ne peuvent être mis en marche que si le contact est mis. Si le contact est ensuite coupé, l'accessoire reste

en marche. Env. 15 minutes après la coupure du contact et/ou pendant la phase de démarrage, la prise de courant de bord est mise hors circuit afin de soulager le réseau de bord.

Pose des câbles

Les câbles allant de la prise de courant à l'accessoire doivent être posés de façon à ce qu'ils

- ne gênent pas le pilote
- ne restreignent ou n'entravent pas le braquage du guidon et le comportement de la moto
- ne puissent pas se coincer

 Les câbles posés de façon non conforme peuvent gêner le pilote.

Poser les câbles comme décrit ci-dessus. ◀

Bagages

Équilibrage correct de la charge

 Une surcharge ou une charge mal équilibrée peut dégrader la stabilité de la moto. Ne pas dépasser le poids total admissible et respecter les consignes de chargement. ◀

Le comportement de la moto change en présence de bagages et de charges importantes. En présence de valises (AO) et/ou d'un Top-case (AO), BMW Motorräd recommande de ne pas rouler à plus de 180 km/h.

- Adapter la précharge du ressort, l'amortissement et la pression de gonflage au poids total.
- Bien répartir la charge entre la gauche et la droite.
- Placer les objets lourds en bas et vers le centre.

- Charger les valises gauche et droite (AO) à 10 kg chacune au maximum.
- Charger le Top-case (AO) à 5 kg au maximum.

Valises^{AO}

Ouverture des valises

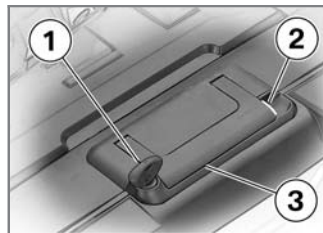

- Tourner la clé **1** dans la serrure de la valise jusqu'à ce qu'elle se trouve perpendiculaire au sens de la marche.
- Maintenir le verrou **2** enfoncé et relever la poignée **3**.

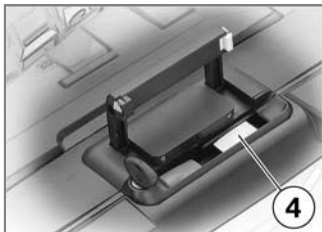

- Appuyer sur la partie moletée de la touche à bascule **4**.
- En maintenant la touche à bascule enfoncée, ouvrir le couvercle de la valise.

Fermeture des valises

- Tourner la clé dans la serrure de la valise jusqu'à ce qu'elle se trouve perpendiculaire au sens de la marche.
- Fermer les couvercles des valises.
- » Le couvercle se verrouille avec un déclic audible.



Si la poignée de transport est rabattue lorsque la serrure de la valise se trouve orientée dans le sens de la marche, la languette de verrouillage peut être endommagée.

Avant de rabattre la poignée de transport, veiller à ce que la serrure de la valise soit orientée perpendiculairement au sens de la marche.◀

- Rabattre la poignée de transport.
- » La poignée de transport se verrouille de manière audible.
- Tourner la clé dans la serrure de la valise jusqu'à ce qu'elle se trouve dans le sens de la marche et la retirer.

Modification du volume des valises

- Ouvrir la valise.
- Vider complètement la valise.



- Pour modifier le volume de la valise, faire encliqueter le levier orientable **1** dans la position de fin de course supérieure ou inférieure.
- » Levier orientable dans la position de fin de course supérieure : petit volume.
- » Levier orientable dans la position de fin de course inférieure : grand volume.

Dépose des valises

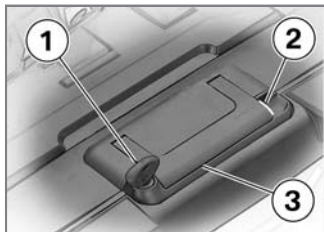

- Tourner la clé **1** dans la serrure de la valise jusqu'à ce qu'elle se trouve perpendiculaire au sens de la marche.
- Maintenir le verrou **2** enfoncé et relever la poignée **3**.



- Ouvrir le levier de calage **4**.

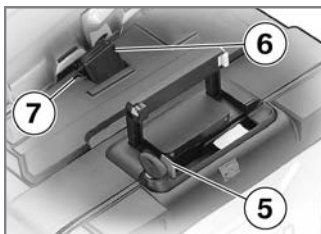

- Tirer le levier de déverrouillage rouge **5** vers le haut.
» Le volet de verrouillage **6** s'ouvre légèrement.

- Relever entièrement le volet de verrouillage.
» Une barre rouge apparaît au niveau de la fenêtre **7**.
- Prendre la valise par la poignée et la sortir de son support.

Repose des valises

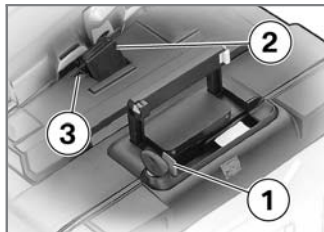

- Tirer le levier de déverrouillage rouge **1** vers le haut.
» Le volet de verrouillage **2** s'ouvre légèrement.
- Relever entièrement le volet de verrouillage.

- Présenter la valise à la verticale, par le haut, et l'accrocher sur le support supérieur.
- Presser le volet de verrouillage vers le bas jusqu'à ce qu'une barre noire apparaisse au niveau de la fenêtre **3**.

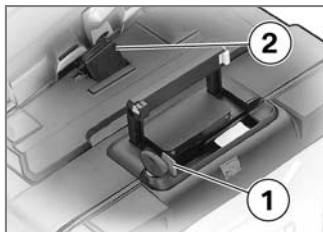

- Basculer le levier de déverrouillage rouge **1** vers le bas tout en appuyant sur le volet de verrouillage **2**.
- » Le volet de verrouillage s'engage.



- Accrocher les pièces de fixation **4** de la valise sur les supports.



- Veiller à ce que la valise soit maintenue sur la pièce de fixation **5**.

- Si la valise a du jeu ou ne peut pas être verrouillée, ajuster la hauteur de la pièce de fixation en conséquence.
- Rabattre la poignée.
- Tourner la clé jusqu'à ce qu'elle se trouve dans le sens de la marche et la retirer.

Porte-bagages

Rangement supplémentaire pour bagages

En enlevant le porte-bagages, après la dépose de la selle du passager et le montage des valises (AO), on obtient une grande surface de rangement avec diverses possibilités pour l'arrimage des bagages.

Veiller à ne pas dépasser le poids total autorisé pour les valises.

Dépose du porte-bagages

- Placer la moto sur un sol plan et ferme.
- Déposer la selle du passager (⇒ 70)

avec AO Valises:

- Dépose des valises (⇒ 99)

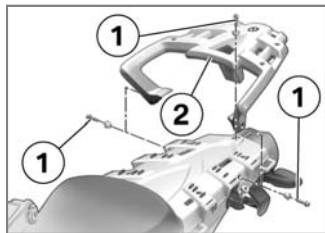

- Déposer les 3 vis **1**.
- Enlever les douilles et les rondelles.
- Enlever le porte-bagages **2**.
- Poser la selle du passager (⇒ 72)

Repose du porte-bagages

- Placer la moto sur un sol plan et ferme.
- Déposer la selle du passager (⇒ 70)

avec AO Valises:

- Dépose des valises (⇒ 99)

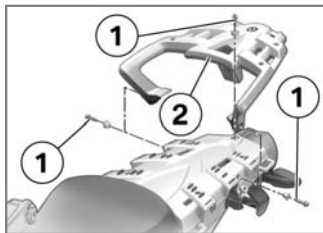

- Mettre le porte-bagages **2** en place.
- Poser les vis **1** avec les douilles et rondelles respectives.
- Poser la selle du passager (⇒ 72)

Entretien

Indications générales	104	Dépannage avec des câbles de démarrage.....	129
Outillage de bord	104	Batterie	131
Huile moteur	105		
Système de freinage, généralités	107		
Plaquettes de frein	107		
Liquide de frein	109		
Embrayage	111		
Pneus.....	112		
Jantes	113		
Roues	113		
Béquille de roue avant	119		
Ampoules.....	120		
Filtre à air	126		

Indications générales

Le chapitre "Maintenance" décrit des travaux de contrôle et de remplacement des pièces d'usure pouvant être facilement réalisés.

Si des couples de serrage spécifiques doivent être respectés, ceux-ci sont également mentionnés. Vous trouverez une liste de tous les couples de serrage requis dans le chapitre "Caractéristiques techniques".

Vous trouverez des informations sur des travaux de maintenance et de réparation plus poussés dans le manuel de réparation sur CD-ROM (RepROM), que vous pouvez vous procurer auprès de votre concessionnaire BMW Motorrad.

L'exécution de certains de ces travaux exige des outils spéciaux ainsi qu'une connaissance approfondie de la moto. En cas de

doute, adressez-vous à un atelier spécialisé, de préférence à votre concessionnaire BMW Motorrad.

Outillage de bord

Outillage de bord de série

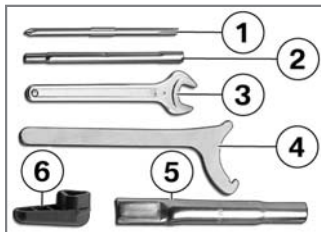

1 Tournevis réversible

- Pour la dépose et la repose des verres de clignotant
- Débrancher les bornes de la batterie

2 Rallonge pour lame de tournevis

- Réglage de l'amortissement de la roue arrière

3 Clé à fourche

- Réglage du bras de rétroviseur

4 Clé à ergot

- Réglage de la précharge du ressort avant

5 Rallonge

- Insert avec clé à ergot

6 Clé pour couvercle d'huile

- Ouverture et fermeture du bouchon de l'orifice de remplissage d'huile

Jeu d'entretien outillage de bord

Pour vos travaux complémentaires, votre concessionnaire BMW Motorrad tient à votre disposition un jeu d'entretien d'outillage de bord.

Vous trouverez des informations sur l'exécution de ces travaux dans le manuel de réparation sur CD-ROM, que vous pouvez éga-

lement vous procurer auprès de votre concessionnaire BMW Motorrad.

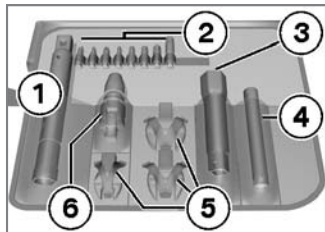

1 Porte-outil extractible

- Logement de tous les outils via adaptateur
- Dépose et pose des bougies

2 Embouts 1/4"

- 5x Torx, p. ex. dépose et pose de la roue arrière
- 2x cruciforme
- 1x fente

3 Clé pour vis à six-pans creux 3/8" de 22

- Pour la dépose et la repose de l'axe de roue avant

4 Lampe de poche

- Technologie LED

5 Clé mâle

- 3x clé à fourche, p. ex. dépose et pose des bornes de la batterie

6 Adaptateur

- Reçoit les embouts 1/4"
- Adaptateur articulé 9x12 mm et 3/8"

Huile moteur

Contrôle du niveau d'huile moteur

 Une quantité insuffisante d'huile moteur risque de provoquer le serrage du moteur et un accident en conséquence.

Faire attention à ce que le niveau d'huile moteur soit correct. ◀

 Le niveau d'huile dépend de la température de l'huile. Plus l'huile est chaude, plus le niveau d'huile est élevé dans le carter. Le contrôle du niveau d'huile avec le moteur froid ou après un court trajet conduit à des erreurs d'interprétation et ainsi à un volume de remplissage d'huile erroné.

Pour garantir l'affichage correct du niveau d'huile moteur, contrôler le niveau d'huile uniquement après un long trajet. ◀

- Mettre la moto sur la béquille centrale, en veillant à la placer sur sol plan et ferme.
- Attendre cinq minutes après l'arrêt du moteur chaud.

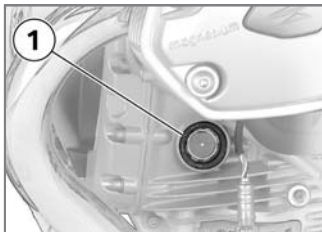

- Relever le niveau d'huile sur l'indicateur de niveau d'huile moteur **1**.

▶ L'avertissement de pression d'huile moteur insuffisante ne remplit pas la fonction d'un témoin de niveau d'huile. Le niveau d'huile moteur correct ne peut être vérifié que sur le regard de niveau d'huile.◀

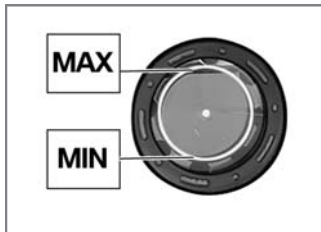

	Niveau d'huile moteur
– Entre repères MIN et MAX	
– max. 0,5 l (Différence entre MIN et MAX)	

Si le niveau d'huile se situe en dessous du repère MIN :

- Ajouter de l'huile moteur jusqu'au niveau de consigne.

Si le niveau d'huile se situe au-dessus du repère MAX :

- Faire éliminer le défaut par un atelier spécialisé, de préférence

par un concessionnaire BMW Motorrad.

Appoint d'huile moteur

- Contrôle du niveau d'huile moteur (➔ 105)

 Une quantité insuffisante mais aussi excessive d'huile moteur peut endommager le moteur.

Faire attention à ce que le niveau d'huile moteur soit correct.◀

- Nettoyer la zone de l'orifice de remplissage.
- Déposer le bouchon de l'orifice de remplissage d'huile moteur avec l'outillage de bord.
- Ajouter de l'huile moteur jusqu'au niveau de consigne.
- Reposer le bouchon de l'orifice de remplissage d'huile moteur.

Systeme de freinage, généralités

Sécurité de freinage

Le fonctionnement parfait du système de freinage est une condition fondamentale de la sécurité routière de votre moto. Ne roulez pas avec votre moto si vous doutez de l'efficacité des freins.

Confiez dans ce cas le contrôle du système de freinage à un atelier spécialisé, de préférence à un concessionnaire BMW Motorrad.

 Toute opération non conforme met en danger la fiabilité du système de freinage. Confier toutes les interventions sur le système de freinage à un atelier spécialisé, de préférence à un concessionnaire BMW Motorrad. ◀

Contrôler le fonctionnement des freins

- Actionner le levier du frein à main.
 - » Un point dur doit être nettement perceptible.
- Actionner la pédale de frein.
 - » Un point dur doit être nettement perceptible.

Si aucun point de résistance n'est nettement perceptible :

- Faire vérifier les freins par un atelier spécialisé, de préférence par un concessionnaire BMW Motorrad.

Plaquettes de frein

Contrôle de l'épaisseur de plaquette de frein avant

 Une épaisseur de plaquette de frein inférieure à l'épaisseur minimale provoque une détérioration de la puissance de freinage et, le cas échéant, des endommagements du frein.

Pour garantir la fiabilité du système de freinage, ne pas descendre en dessous de l'épaisseur minimale de garniture. ◀

- Placer la moto sur un sol plan et ferme.

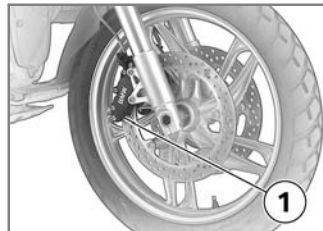

- Contrôler visuellement l'épaisseur des plaquettes de frein **1** gauche et droite. Sens de regard : entre la roue et le fourreau en direction de l'étrier de frein.

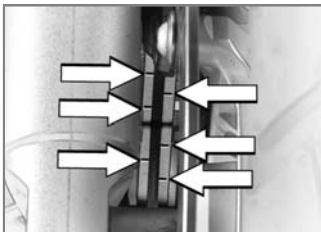

Limite d'usure des plaquettes de frein avant

- min. 1 mm (Uniquement garniture de friction sans plateau support)
- Les repères d'usure (rainures) doivent être nettement visibles.

Si le témoin d'usure n'est plus nettement visible :

- Faire remplacer les plaquettes de frein par un atelier spécialisé, de préférence par un

concessionnaire BMW Motorrad.

Contrôle de l'épaisseur des plaquettes de frein à l'arrière



Une épaisseur de plaquette de frein inférieure à l'épaisseur minimale provoque une détérioration de la puissance de freinage et, le cas échéant, des endommagements du frein.

Pour garantir la fiabilité du système de freinage, ne pas descendre en dessous de l'épaisseur minimale de garniture.◀

- Placer la moto sur un sol plan et ferme.

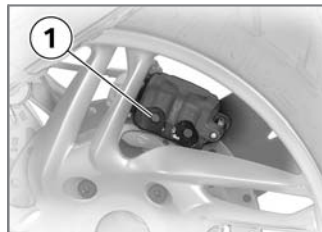

- Effectuer un contrôle visuel de l'épaisseur des plaquettes de frein **1** depuis le côté gauche.

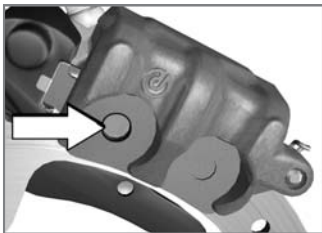

concessionnaire BMW Motorrad .

Usure des plaquettes de frein

Le frein arrière dispose d'un indicateur mécanique d'usure des plaquettes de frein.



Limite d'usure des plaquettes de frein arrière

- 1 mm (Uniquement garniture de friction sans plateau support)
- Le disque de frein ne doit pas être visible à travers le trou de la plaquette intérieure.

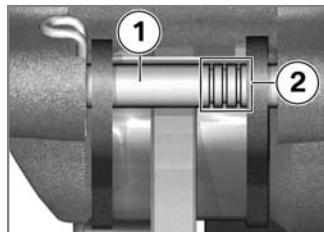

Entre les plaquettes de frein se trouve l'axe **1** avec les trois repères annulaires **2**.

Signification des repères :

- Trois anneaux visibles : épaisseur des plaquettes au moins 75 %

- Deux anneaux visibles : épaisseur des plaquettes au moins 50 %
- Un anneau visible : épaisseur des plaquettes au moins 25 %
- Pas d'anneau visible : contrôler l'atteinte de la limite d'usure comme décrit ci-dessous

Liquide de frein

Contrôle du niveau du liquide de frein avant



Si le niveau de liquide de frein est trop faible dans le réservoir, de l'air peut pénétrer dans le système de freinage. La puissance de freinage est alors considérablement réduite.

Contrôler régulièrement le niveau de liquide de frein. ◀

- Mettre la moto sur la béquille centrale, en veillant à la placer sur un sol plan et ferme.

Si le disque de frein est visible :

- Faire remplacer les plaquettes de frein par un atelier spécialisé, de préférence par un

- Mettre le guidon en ligne droite.



- Relever le niveau du liquide de frein sur le réservoir de liquide de frein avant **1**.

▶ En cas d'usure des plaquettes de frein, le niveau du liquide de frein chute dans le réservoir de liquide de frein. ◀



 Niveau du liquide de frein avant

– Liquide de frein DOT4

– Le niveau du liquide de frein ne doit pas descendre en dessous du repère MIN. (Réservoir de liquide de frein horizontal)

Si le niveau du liquide de frein descend en dessous du niveau autorisé :

- Faire éliminer le défaut dès que possible par un atelier spécialisé, de préférence par un

concessionnaire BMW Motorrad.

Contrôle du niveau du liquide de frein arrière

 Si le niveau de liquide de frein est trop faible dans le réservoir, de l'air peut pénétrer dans le système de freinage. La puissance de freinage est alors considérablement réduite. Contrôler régulièrement le niveau de liquide de frein. ◀

- Mettre la moto sur la béquille centrale, en veillant à la placer sur un sol plan et ferme.



- Relever le niveau du liquide de frein sur le réservoir **1**.

▶ En cas d'usure des plaquettes de frein, le niveau du liquide de frein chute dans le réservoir de liquide de frein. ◀

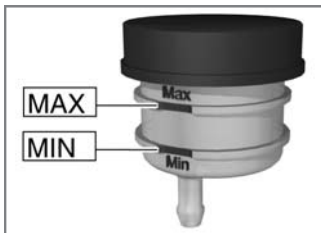

 Niveau du liquide de frein arrière

– Liquide de frein DOT4

– Le niveau du liquide de frein ne doit pas descendre en dessous du repère MIN. (Réservoir de liquide de frein horizontal)

Si le niveau du liquide de frein descend en dessous du niveau autorisé :

- Faire éliminer le défaut dès que possible par un atelier spécialisé, de préférence par un

concessionnaire BMW Motorrad.

Embrayage

Contrôle du fonctionnement de l'embrayage

- Actionner le levier d'embrayage.
- » Un point dur doit être nettement perceptible.

Si un point dur n'est pas nettement perceptible :

- Faire vérifier l'embrayage par un atelier spécialisé, de préférence par un concessionnaire BMW Motorrad.

Contrôle du niveau du liquide d'embrayage

- Mettre la moto sur la béquille centrale, en veillant à la placer sur un sol plan et ferme.

- Mettre le guidon en ligne droite.

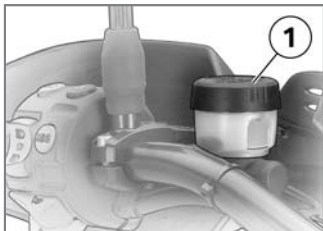

- Relever le niveau du liquide d'embrayage sur le réservoir 1.

▶ Le niveau de liquide monte dans le réservoir de liquide d'embrayage en raison de l'usure de l'embrayage.◀



Niveau du liquide d'embrayage

- Le niveau du liquide d'embrayage ne doit pas baisser. (Moto en position droite et guidon en ligne droite)

Si le niveau du liquide baisse :



Des liquides inappropriés risquent d'endommager le circuit d'embrayage.

Aucun liquide ne doit être ajouté.◀

- Faire éliminer le défaut dès que possible par un atelier spé-

cialisé, de préférence par un concessionnaire BMW Motorrad.

▶ Le système d'embrayage est rempli d'un fluide hydraulique spécial qui n'a pas besoin d'être remplacé.◀

Pneus

Contrôle de la profondeur de sculpture des pneus



Le comportement routier de votre moto peut se dégrader avant même que la profondeur de sculpture minimale légale soit atteinte.

Faire remplacer les pneus déjà avant l'atteinte de la profondeur de sculpture minimale.◀

- Placer la moto sur un sol plan et ferme.
- Mesurer la profondeur de sculpture des pneus dans les

rainures principales comportant des témoins d'usure.

 Vous trouverez sur chaque pneu des repères d'usure intégrés dans les rainures principales de la sculpture. Si le profil du pneu atteint le niveau de ces repères, le pneu est entièrement usé. Les positions de ces repères sont repérées sur le flanc du pneu, par exemple par les lettres TI, TWI ou par une flèche. ◀

Si la profondeur de sculpture minimale est atteinte :

- Remplacer le pneu concerné.

Vitesse maximale

 La vitesse maximale indiquée pour la moto peut être supérieure à la vitesse maximale admissible pour les pneus. Des vitesses trop élevées peuvent conduire à des

endommagements des pneus et par conséquent à des accidents. Respectez la vitesse maximale admissible pour les pneus. ◀

Avec des pneus tout-terrains, respecter la vitesse maximale admissible pour le type de pneus en question.

Appliquer dans le champ de vision du pilote une étiquette indiquant la vitesse maximale autorisée.

Jantes

Contrôle des jantes

- Placer la moto sur un sol plan et ferme.
- Vérifier par un contrôle visuel si les jantes présentent des zones défectueuses.
- Faire contrôler et remplacer au besoin les jantes endommagées par un atelier spécialisé, de préférence par un concessionnaire BMW Motorrad.

Contrôle des rayons^{EO}

- Placer la moto sur un sol plan et ferme.
- Passer sur les rayons avec la poignée d'un tournevis ou un objet similaire et écouter les sons produits.

Si des différences de tonalité sont audibles :

- Faire contrôler les rayons par un atelier spécialisé, de préférence par un concessionnaire BMW Motorrad.

Roues

Pneus recommandés

Des pneus de certaines marques ont été testés pour chaque taille par BMW Motorrad et classés conformes à la sécurité routière. Pour les autres marques de pneus, BMW Motorrad ne peut pas évaluer leur convenance et ne peut par conséquent pas se

porter garant pour la sécurité de conduite.

BMW Motorrad recommande uniquement l'utilisation de pneus qui ont été testés par BMW Motorrad.

Pour de plus amples informations, adressez-vous à votre concessionnaire BMW Motorrad ou visitez le site Internet "www.bmw-motorrad.com".

Autocollant RDC^{EO}

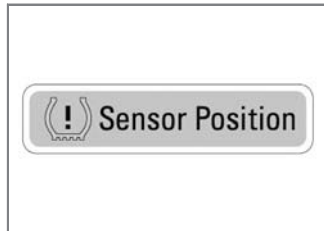

 En cas de démontage de pneu incorrecte, les capteurs RDC (système de contrôle

de gonflage des pneus) peuvent être endommagés.

Informez votre partenaire BMW Motorrad ou l'atelier spécialisé que la roue est équipée d'un capteur RDC. ◀

Dans le cas de motos équipées avec le système RDC, un autocollant correspondant se trouve sur la jante au niveau de la position du capteur RDC. Lors du changement de pneu, il convient de faire attention de ne pas endommager le capteur RDC. Informez votre concessionnaire BMW Motorrad ou l'atelier spécialisé de la présence du capteur RDC.

Dépose de la roue avant

- Mettre la moto sur la béquille centrale, en veillant à la placer sur un sol plan et ferme.
- Déposer les vis de fixation **1** des étriers de frein gauche et droit.

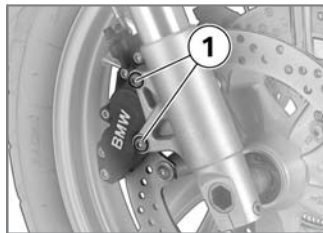

 A l'état déposé, les plaquettes de frein peuvent être comprimées au point de ne plus pouvoir être positionnées sur le disque de frein au remontage.

Ne pas actionner la manette de frein tant que les étriers de frein sont déposés. ◀

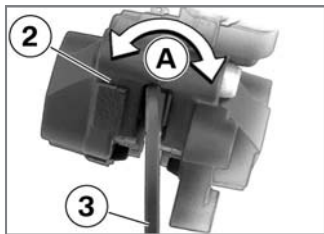

- Ecarter légèrement les plaquettes de frein dans l'étrier **2** en les faisant pivoter **A** par rapport aux disques de frein **3**.
- Masquer avec du ruban adhésif les zones de la jante risquant d'être rayées au cours de la dépose des étriers de frein.
- Tirer avec précaution les étriers de frein vers l'arrière et vers l'extérieur et les dégager des disques de frein.

avec EO BMW Motorrad Integral ABS:

- En retirant l'étrier de frein gauche, veiller à ne pas

endommager le câble du capteur ABS.◀

- Soulever la moto à l'avant, jusqu'à ce que la pneu avant tourne librement. Pour soulever la moto, BMW Motorrad recommande d'utiliser la béquille de roue avant BMW Motorrad.
- Repose de la béquille de roue avant (➡ 119)

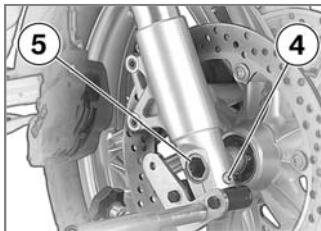

- Desserrer la vis de blocage de l'axe **4**.
- Déposer l'axe de roue **5** tout en soutenant la roue.

▶ BMW Motorrad propose un adaptateur permettant de déposer l'axe de roue. Cet adaptateur peut être combiné à toute clé à fourche ou polygonale du commerce d'ouverture 22 mm. Vous pouvez vous procurer cet adaptateur (référence d'outil spécial 36 3 691) auprès de votre concessionnaire BMW Motorrad.◀

- Poser la roue avant dans la pièce de guidage de roue avant, sur le sol.
- Sortir la roue avant en la faisant rouler vers l'avant.



- Enlever la douille d'écartement **6** du moyeu de la roue avant.

Repose de la roue avant

 Dysfonctionnements ABS en raison d'un signal de vitesse de rotation incorrect. Il existe différentes couronnes de capteur segmentées qui ne doivent pas être interverties. Monter uniquement la couronne de capteur correcte pour la version correspondante. ◀

 Si le couple de serrage n'est pas correct, l'assemblage vissé peut se desserrer ou être endommagé.

Faire impérativement contrôler les couples de serrage par un atelier spécialisé, de préférence par un concessionnaire BMW Motorrad. ◀

 La roue avant doit être montée dans le bon sens de rotation.

Faire attention aux flèches indiquant le sens de rotation sur le pneu ou sur la jante. ◀



- Mettre la douille d'écartement **6** dans le moyeu de roue.
- Faire rouler la roue avant jusqu'au niveau du guidage de la roue avant.

avec EO BMW Motorrad Integral ABS:

 Au cours des opérations suivantes, certaines pièces du frein avant, en particulier du système BMW Motorrad Integral ABS, peuvent être endommagées.

Faire attention à n'endommager aucune pièce du système de frein.

nage, notamment le capteur ABS avec le câble et la couronne du capteur ABS.◀

 En faisant rouler la roue avant pour la remettre en place, le capteur ABS peut être endommagé.

Faire attention au capteur ABS en faisant rouler la roue avant pour la remettre en place.◀

- Faire rouler la roue avant jusqu'au niveau du guidage de la roue avant.◀

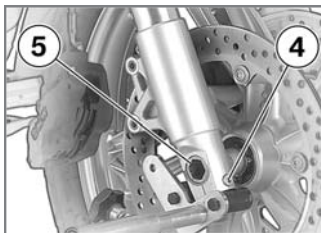

- Soulever la roue avant, monter l'axe de roue **5** et le serrer au couple prescrit.



Axe de roue dans le support de l'axe

– 50 Nm

- Serrer la vis de blocage **4** au couple prescrit.





Vis de blocage de l'axe de roue

– 19 Nm

- Enlever la béquille de roue avant.

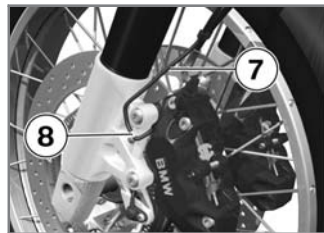
- Positionner les étriers de frein sur les disques de frein. avec EO BMW Motorrad Integral ABS:



 Le câble du capteur ABS peut être usé par frottement sur le disque de frein. Veiller à la pose correcte du câble du capteur ABS.◀

- Poser le câble du capteur ABS **7** comme représenté sur la figure.
- S'assurer que le câble du capteur ABS est enclipsé dans le support **8**.◀



- Monter les vis de fixation **1** à gauche et à droite et les serrer au couple prescrit.



Etrier de frein sur tube de fourche

– 30 Nm

- Enlever le marouflage de la jante.

! Les freins répondent avec retard si les plaquettes ne sont pas en appui sur les disques de frein.

Contrôler la rapidité de réaction des freins avant de prendre la route. ◀

- Actionner plusieurs fois le frein afin d'amener les plaquettes au contact du disque.

Dépose de la roue arrière

- Mettre la moto sur la béquille centrale en veillant à ce que le sol soit plan et ferme.
- Engager le premier rapport.



- Déposer les vis de fixation **1** de la roue arrière, tout en soutenant la roue.
- Sortir la roue arrière en la faisant rouler vers l'arrière.

Repose de la roue arrière

- Faire rouler la roue arrière jusqu'à ce qu'elle soit en contact avec le support de la roue arrière.
- Positionner la roue arrière sur le support de roue arrière.



! La longueur des vis des roues équipées de jantes à rayons croisés (équipement optionnel) est différente de celles des roues équipées de jantes alliage. Un mélange ou une inversion des vis de roue détériore la fixation de la roue arrière et entraîne en conséquence un risque d'accident.

Utiliser exclusivement des vis de roue ayant le même code de longueur autorisé. Ne pas huiler ni graisser les vis de roue ! ◀

 Si le couple de serrage n'est pas correct, l'assemblage vissé peut se desserrer ou être endommagé.

Faire impérativement contrôler les couples de serrage par un atelier spécialisé, de préférence par un concessionnaire BMW Motorrad. ◀

- Poser les vis de roue **1** et les serrer en croix au couple prescrit.

 Roue arrière sur porte-roue
– Ordre de serrage: Serrer en croix
– 60 Nm
avec EO Roues à rayons croisés:

 Roue arrière sur porte-roue
– Ordre de serrage: Serrer en croix
– 60 Nm ◀

Béquille de roue avant

Utilisation

Pour faciliter et rendre plus sûr le remplacement de la roue avant, BMW Motorrad propose une béquille de roue avant. Vous pouvez vous procurer cette béquille de roue avant auprès de votre concessionnaire BMW Motorrad.

 Le support de roue avant BMW Motorrad n'est pas conçu pour une utilisation sans la béquille centrale ou une béquille auxiliaire. En cas d'utilisation exclusive du support de roue avant, la moto risque de tomber. Avant de la soulever avec le sup-

port de roue avant BMW Motorrad, mettre la moto sur la béquille centrale ou sur une béquille auxiliaire. ◀

Repose de la béquille de roue avant

- Mettre la moto sur la béquille centrale, en veillant à la placer sur un sol plan et ferme.

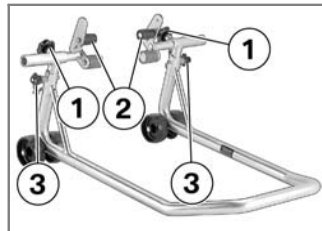

- Desserrer les vis de réglage **1**.
- Ecarter les deux axes **2** jusqu'à ce que la fourche avant puisse passer entre.

- Régler la hauteur souhaitée pour la béquille de roue avant à l'aide des broches de fixation **3**.
- Centrer la béquille de roue avant par rapport à la roue avant et la pousser sur l'axe avant.

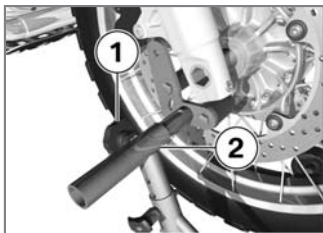

- Positionner les deux axes **2** de façon à bien soutenir la fourche avant.
- Serrer les vis d'ajustage **1**.



 Quand la moto se trouve sur la béquille centrale, cette dernière décolle du sol lorsque l'avant de la moto est trop soulevé, ce qui risque de faire basculer la moto sur le côté. Faire attention en soulevant la moto à ce que la béquille centrale reste en contact avec le sol. ◀

- Pour soulever la moto, abaisser sans à-coups la béquille de roue avant.

Ampoules

Indications générales

La défaillance d'une ampoule vous est signalée sur le visuel multifonctions par un affichage d'alerte. En cas de panne du feu stop ou du feu arrière, le voyant d'alerte général s'allume additionnellement en jaune. En cas de défaillance du feu arrière, le feu stop est utilisé en remplacement et le deuxième filament s'allume à intensité réduite au niveau du feu arrière. La panne du feu arrière est malgré tout signalée sur le visuel.

 La défaillance d'une lampe sur la moto représente un risque pour la sécurité, car la moto peut facilement ne pas être vue par les autres usagers de la route.

Remplacer les lampes défectueuses le plus rapidement possible, emporter de préférence

toujours des lampes de réserve correspondantes. ◀

 L'ampoule est sous pression, des blessures sont possibles en cas d'endommagement.

Porter des lunettes et gants de protection pour changer les lampes. ◀

 Vous trouverez au chapitre "Caractéristiques techniques" un récapitulatif des types d'ampoules montés sur votre moto. ◀

 Ne jamais toucher le verre des ampoules neuves avec les doigts. Monter les ampoules en utilisant un chiffon propre et sec. Les huiles et graisses déposées par les doigts dégradent la dissipation de chaleur. Une surchauffe et de ce fait une moindre durée de vie des ampoules en sont les conséquences. ◀

Remplacement de l'ampoule du feu de croisement / feu de route

 La moto risque de tomber au cours des opérations suivantes si elle n'est pas immobilisée correctement.

Faire attention à ce que la moto soit stable. ◀

- Placer la moto sur un sol plan et ferme.
- Couper le contact.
- Braquer le guidon vers la gauche.

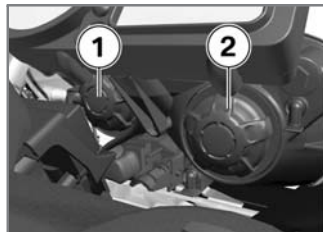

- Pour le feu de route, déposer le cache **1** en le tournant dans le sens contraire des aiguilles d'une montre.
- Pour le feu de croisement, déposer le cache **2** en le tournant dans le sens contraire des aiguilles d'une montre.

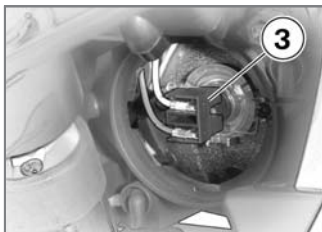

- Débrancher le connecteur **3**.



- En haut et en bas, dégager l'étrier à ressort **4** de l'arrêtoir et l'écarter.

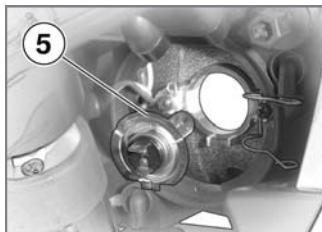

- Déposer l'ampoule **5**.
- Remplacer l'ampoule défectueuse.

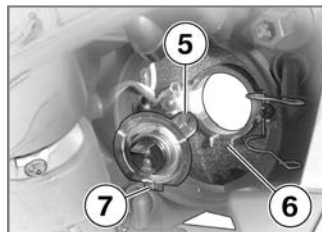
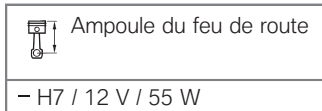
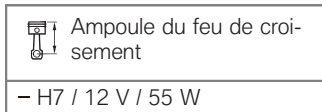

- Insérer l'ampoule **5** de telle sorte que la languette **7** se loge dans la pièce de guidage **6**.



- Mettre l'étrier-ressort **4** en place dans l'arrêtoir.

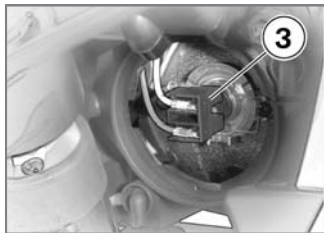

- Monter le connecteur **3**.



- Pour le feu de route, poser le cache **1** en tournant dans le sens des aiguilles d'une montre. Veiller à ce que l'ins-

cription TOP soit orientée vers le haut.

- Pour le feu de croisement, poser le cache **2** en tournant dans le sens des aiguilles d'une montre. Veiller à ce que l'inscription TOP soit orientée vers le haut.

Remplacement de l'ampoule du feu de position



La moto risque de tomber au cours des opérations suivantes si elle n'est pas immobilisée correctement.

Faire attention à ce que la moto soit stable. ◀

- Placer la moto sur un sol plan et ferme.
- Couper le contact.
- Braquer le guidon vers la droite.

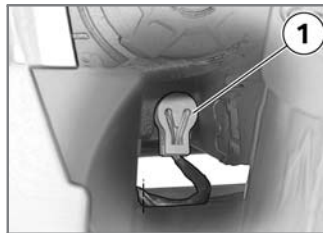

- Extraire le porte-ampoule **1** du boîtier du projecteur.
- Extraire l'ampoule de la douille.
- Remplacer l'ampoule défectueuse.



Ampoule de feu de position

– W5W / 12 V / 5 W

- Introduire l'ampoule dans la douille.

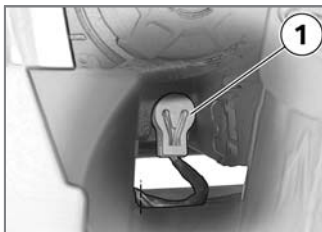

- Mettre le porte-ampoule **1** dans le boîtier du projecteur.

Remplacement de l'ampoule du feu stop et du feu arrière

 La moto risque de tomber au cours des opérations suivantes si elle n'est pas immobilisée correctement.

Faire attention à ce que la moto soit stable. ◀

- Placer la moto sur un sol plan et ferme.
- Couper le contact.

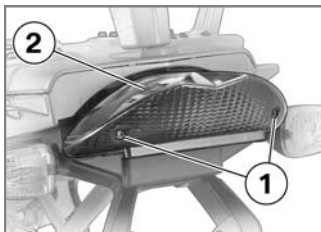

- Enlever les vis **1**.
- Tirer le boîtier des ampoules **2** vers l'arrière hors des supports.

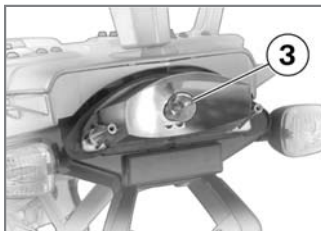

- Enfoncez l'ampoule **3** dans la douille et la déposer en la tour-

nant dans le sens contraire des aiguilles d'une montre.

- Remplacer l'ampoule défectueuse.



Ampoule du feu arrière /
feu de stop

- P21/5W / 12 V / 5 W / 21 W

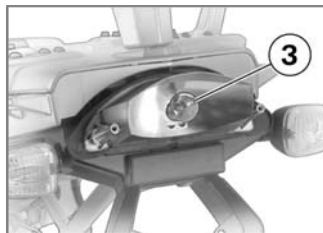

- Insérer l'ampoule **3** dans la douille et la monter en la tournant dans le sens des aiguilles d'une montre.



L'ampoule ne peut être mise en place que dans

une seule direction dans la douille.◀

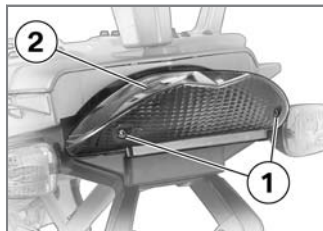

- Mettre le boîtier du feu **2** en place dans les supports.
- Poser les vis **1**.

Remplacement des ampoules de clignotants avant et arrière

 La moto risque de tomber au cours des opérations suivantes si elle n'est pas immobilisée correctement.

Faire attention à ce que la moto soit stable.◀

- Placer la moto sur un sol plan et ferme.



- Déposer la vis **1**.

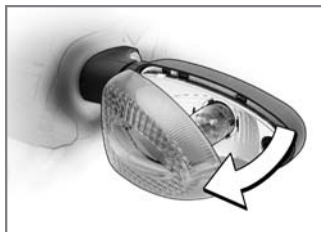

- Retirer le verre diffuseur du boîtier de rétroviseur du côté de la vis.

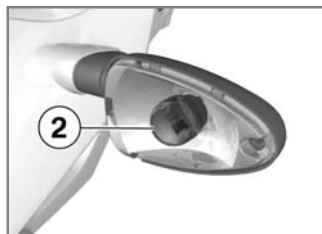

- Déposer l'ampoule **2** du boîtier du feu en la tournant dans le sens contraire des aiguilles d'une montre.
- Remplacer l'ampoule défectueuse.

 Ampoule des clignotants avant

– R10W / 12 V / 10 W

avec EO Clignotants blancs:

– RY10W / 12 V / 10 W◀



Ampoule des clignotants
arrière

– R10W / 12 V / 10 W

avec EO Clignotants blancs:

– RY10W / 12 V / 10 W◁

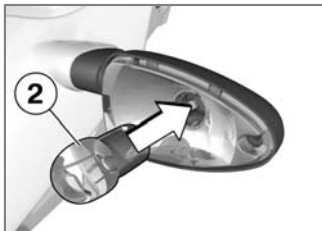

- Monter l'ampoule **2** dans le boîtier du feu en la tournant dans le sens des aiguilles d'une montre.

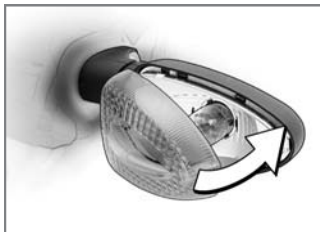

- Mettre en place le verre diffuseur côté moto dans le boîtier de lampe et le fermer.



- Poser la vis **1**.

Filtre à air

Dépose du filtre à air

- Placer la moto sur un sol plan et ferme.
- Déposer la selle du pilote (→ 71)

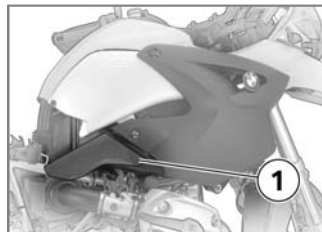

- Extraire le cache enjoliveur latéral **1**.

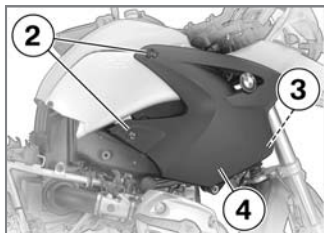

- Ouvrir les verrous rapides **2**.
- Ouvrir le verrou rapide **3** depuis l'intérieur, en tournant, et l'extraire du support.
- Retirer la partie latérale **4** du support à l'avant et l'enlever.

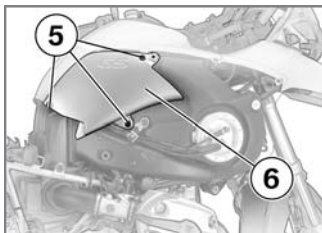

- Déposer les 3 vis de fixation **5**.
- Enlever le carénage du réservoir **6**.

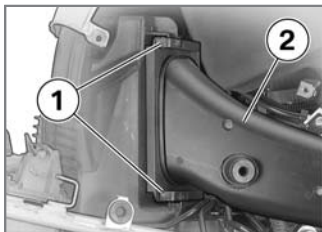

- Extraire les deux étriers de maintien **1** en exerçant une pression sur l'extrémité arrière.

- Enlever le reniflard d'aspiration **2**.



- Retirer le Filtre à air **3** par l'extrémité inférieure.

Repose du filtre à air



- Engager le haut du filtre à air **3** dans le boîtier de filtre à air.
- Repousser le bas du filtre à air dans le boîtier de filtre à air en veillant à ne pas plier les lamelles.

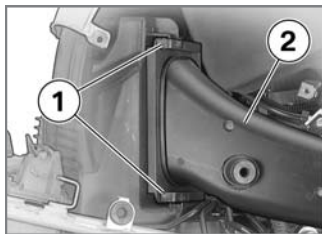

- Mettre en place la tubulure d'aspiration **2** sur le boîtier de filtre à air.
- Repousser les étriers de fixation **1** dans le support jusqu'à ce qu'il s'encliquettent avec un déclic audible.

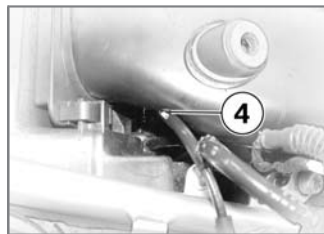

- S'assurer que le câble de commande de papillon est bien en place dans la pièce de guidage **4** de la tubulure d'aspiration et que le papillon est en butée.

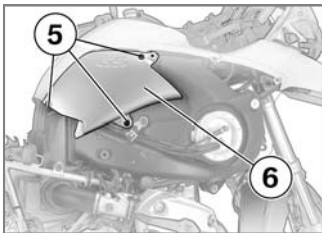

- Monter le carénage du réservoir **6**.
- Poser les vis de fixation **5**.

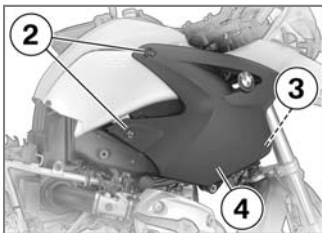

- Presser le flanc **4** dans le support à l'avant.
- Fermer les verrous rapides **2**.

- Positionner le verrou rapide **3** à l'horizontale et le presser dans le flanc **4**.
- » Le verrou rapide se verrouille avec un déclic audible.

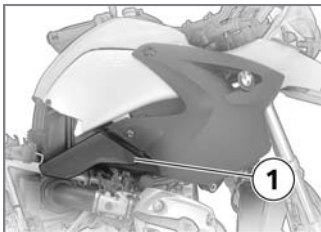

- Introduire le cache enjoliveur latéral dans le support **1**
- Poser la selle du pilote (→ 71)

Dépannage avec des câbles de démarrage

! La capacité de charge des câbles électriques vers la prise de courant de bord ne permet pas de démarrer la moto à

partir d'une source externe. Un courant trop intense peut entraîner la brûlure du câble ou endommager l'électronique de la moto.

Ne pas utiliser la prise de courant de bord pour démarrer la moto à partir d'une source externe. ◀

! Le contact avec des pièces sous tension du système d'allumage lorsque le moteur tourne risque de provoquer des décharges électriques.

Ne pas toucher les pièces du système d'allumage lorsque le moteur est en marche. ◀

! Tout contact involontaire entre les pinces polaires des câbles de démarrage et la moto risque de provoquer des courts-circuits.

Utiliser uniquement des câbles de démarrage dont les pinces polaires sont totalement isolées. ◀



L'aide au démarrage à partir d'une source de tension supérieure à 12 V risque d'endommager l'électronique de la moto.

La batterie de la moto fournissant le courant doit présenter une tension de 12 V. ◀



La moto risque de tomber au cours des opérations suivantes si elle n'est pas immobilisée correctement.

Faire attention à ce que la moto soit stable. ◀

- Placer la moto sur un sol plan et ferme.
- Déposer la selle du pilote (➡ 71)
- Ne pas débrancher la batterie du réseau de bord pour démarrer à l'aide de câbles de dépannage branchés sur une source externe.

- Enlever le capuchon de protection de la borne positive de la batterie.
- Relier d'abord la borne positive de la batterie déchargée à la borne positive de la batterie de dépannage avec le câble de dépannage rouge.
- Relier ensuite la borne négative de la batterie de dépannage à la borne négative de la batterie déchargée avec le câble de dépannage noir en commençant par la batterie de dépannage.

 La vis de la jambe de force peut également être utilisée à la place de la borne négative de la batterie. ◀

- Pendant la tentative de dépannage, faire tourner le moteur du véhicule de dépannage.
- Pour la mise en marche du moteur du véhicule dont la batterie est déchargée, procéder de la manière habituelle ;

en cas d'échec, effectuer une nouvelle tentative de démarrage seulement au bout de quelques minutes pour ménager le démarreur et la batterie de dépannage.

- Laisser tourner les deux moteurs quelques minutes avant de débrancher.
- Débrancher les câbles de démarrage, d'abord les bornes négatives, puis les bornes positives.
- Replacer le capuchon protecteur sur le pôle négatif de la batterie.

 Pour mettre le moteur en marche, ne pas utiliser de sprays de démarrage ou de produits similaires. ◀

- Poser la selle du pilote (➡ 71)

Batterie

Consignes d'entretien

L'entretien, la charge et le stockage conformes accroissent la durée de vie de la batterie et conditionnent tout recours éventuel à la garantie.

Vous devez tenir compte des points suivants pour assurer une durée de vie élevée de la batterie :

- Maintenir la surface de la batterie propre et sèche.
- Ne pas ouvrir la batterie.
- Ne pas rajouter d'eau.
- Pour charger la batterie, respecter impérativement les instructions des pages suivantes.
- Ne pas mettre la batterie tête en bas.

 Si la batterie est branchée, l'électronique de bord (montre, etc.) décharge la batterie. Cela peut provoquer une décharge profonde de la

batterie. Dans ce cas, le droit à garantie expire.

En cas d'immobilisation pendant plus de quatre semaines, débrancher la batterie de la moto ou brancher un chargeur de maintien sur la batterie.◀

 BMW Motorrad a développé un appareil de maintien de la charge spécialement conçu pour l'électronique de votre moto. Cet appareil vous permet de préserver la charge de la batterie branchée, même pendant des périodes d'immobilisation prolongée. Pour de plus amples informations, adressez-vous à votre concessionnaire BMW Motorrad.◀

Recharge de la batterie à l'état connecté

 La charge effectuée directement sur les bornes de la batterie branchée peut endom-

mager le circuit électronique de la moto.

Débrancher la batterie au préalable pour effectuer la charge sur les bornes de la batterie.◀

 Si les témoins et l'écran multifonctions restent éteints alors que le contact est mis, la batterie est totalement déchargée. La charge d'une batterie entièrement déchargée, effectuée via la prise de courant, peut endommager l'électronique de la moto.

Toujours charger une batterie entièrement déchargée directement sur les bornes de la batterie débranchée.◀

 La charge de la batterie via la prise de courant est uniquement possible avec des chargeurs appropriés. Des chargeurs inappropriés peuvent détériorer les circuits électroniques de la moto.

Utiliser des chargeurs BMW avec les numéros de référence 71 60 7 688 864 (220 V) ou 71 60 7 688 865 (110 V). En cas de doute, effectuer la charge directement sur les bornes de la batterie débranchée.◀

- Charger la batterie connectée par la prise de courant.

▶ L'électronique de la moto détecte la charge complète de la batterie. Dans ce cas, la prise de bord est coupée.◀

- Observer la notice d'utilisation du chargeur.

▶ Si vous ne pouvez pas charger la batterie par l'intermédiaire de la prise de courant, il se peut que le chargeur utilisé ne soit pas adapté au circuit électronique de votre moto. Dans ce cas, veuillez charger la batterie directement par l'intermédiaire des bornes de la batterie débranchée.◀

Recharge de la batterie à l'état déconnecté

- Charger la batterie à l'aide d'un chargeur approprié.
- Observer la notice d'utilisation du chargeur.
- Une fois la charge terminée, débrancher les cosses du chargeur des pôles de la batterie.

▶ En cas d'immobilisation prolongée, la batterie doit être rechargée à intervalles réguliers. Suivez pour cela les consignes de traitement de votre batterie. La batterie doit être entièrement rechargée avant toute remise en service.◀

Dépose de la batterie

⚠ La moto risque de tomber au cours des opérations suivantes si elle n'est pas immobilisée correctement. Faire attention à ce que la moto soit stable.◀

- Placer la moto sur un sol plan et ferme.
- Couper le contact.
- Déposer la selle du pilote (➡ 71)
- Déposer le support du livret de bord.

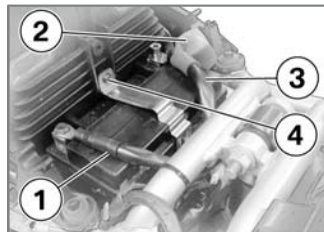

⚠ Un ordre incorrect de débranchement augmente le risque de court-circuit. Respecter l'ordre impérativement.◀

- Déposer d'abord le câble négatif de la batterie **1**.

- Relever le capuchon **2** de protection de la borne positive de la batterie.
- Ensuite, déposer le câble positif de la batterie **3**.
- Déposer la vis **4** de la sangle de fixation de la batterie.
- Décrocher la partie inférieure de la sangle et enlever la sangle.
- Dégager la batterie par le haut ; en cas de difficulté, faire basculer la batterie alternativement dans les deux sens.

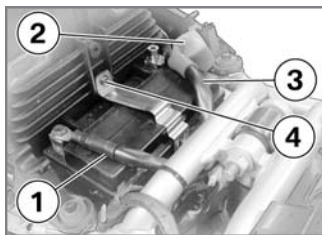

- Monter la vis **4** de la bande de maintien de la batterie.



Un ordre de montage incorrect augmente le risque de court-circuit.

Respecter l'ordre impérativement.

Ne jamais poser la batterie sans capuchon de protection. ◀

- Poser d'abord le câble plus de la batterie **3**.
- Emboîter le capuchon **2** de protection du câble plus de la batterie.
- Monter le câble moins de la batterie **1**.

- Poser le support du livret de bord.
- Mettre le contact.

▶ Si la moto a été déconnectée de la batterie pendant une période plus ou moins longue, la date actuelle doit être enregistrée dans le combiné d'instruments, afin de garantir un fonctionnement correct de l'affichage de service. Pour régler la date, adressez-vous à un atelier spécialisé, de préférence à un concessionnaire BMW Motorrad. ◀

- Ouvrir une à deux fois à fond la poignée d'accélérateur.
- » Le boîtier électronique du moteur capte la position de la commande de papillon.
- Poser la selle du pilote (➡ 71)
- Réglage de la montre (➡ 48)

Entretien

Produits d'entretien	136
Lavage de la moto	136
Nettoyage des pièces sensibles de la moto	136
Entretien de la peinture	138
Conservation.....	138
Immobilisation de la moto.....	138
Mise en service de la moto	139

Produits d'entretien

BMW Motorrad recommande d'utiliser les produits de nettoyage et d'entretien, que vous pouvez vous procurer auprès de votre concessionnaire BMW Motorrad. Les produits "BMW CareProducts" sont contrôlés en fonction des matériaux, testés en laboratoire et essayés dans la pratique, et offrent une protection optimale aux matériaux mis en œuvre sur votre moto.

 Les produits de nettoyage et d'entretien inappropriés peuvent endommager les pièces de la moto.

Ne pas utiliser de solvants tels que diluants nitrés, détergents à froid, essence etc. ni de détergents contenant de l'alcool pour le nettoyage. ◀

Lavage de la moto

BMW Motorrad recommande de détremper les insectes et les traces tenaces sur les pièces peintes avec un détachant BMW pour insectes avant le lavage de la moto, puis de laver.

Pour empêcher toute formation de taches, ne pas laver la moto en plein soleil ou juste après une exposition prolongée aux rayons du soleil.

Notamment au cours de la saison froide, laver la moto plus fréquemment.

Pour éliminer le sel de déneigement, nettoyer la moto à l'eau froide aussitôt à la fin du trajet.

 Après le lavage de la moto, après des passages dans de l'eau ou en cas de pluie, il se peut que l'effort de freinage soit retardé en raison de disques de frein et de plaquettes de frein humides.

Freiner prématurément jusqu'à ce que les freins soient séchés. ◀

 L'eau chaude renforce l'effet du sel.

Pour éliminer le sel de déneigement, utiliser uniquement de l'eau froide. ◀

 L'eau sous haute pression des nettoyeurs vapeur peut endommager les joints, le système de freinage hydraulique, l'installation électrique et la selle. Ne pas utiliser de nettoyeur vapeur ou haute pression. ◀

Nettoyage des pièces sensibles de la moto

Matières synthétiques

Nettoyer les pièces en matière synthétique à l'eau en utilisant l'émulsion d'entretien BMW pour matières synthétiques. Les éléments suivants sont notamment concernés :

- Bulle et pare-vent
- Glaces de projecteurs en plastique
- Glace de protection du combiné d'instruments
- Pièces noires non peintes



Si des pièces en plastique sont nettoyées avec des détergents inappropriés, leur surface risque d'être endommagée. Pour nettoyer les pièces en plastique, ne pas utiliser de détergents abrasifs ou contenant de l'alcool ou des solvants. Les éponges à mouches ou les éponges, dont la surface est dure, peuvent aussi rayer les surfaces. ◀



Détrempez les saletés tenaces et les insectes écrasés en appliquant un chiffon humide. ◀

Bulle

Enlever la saleté et les traces d'insectes avec beaucoup d'eau et une éponge douce.



L'essence et les solvants chimiques attaquent le matériau de la bulle ; la bulle devient opaque ou mate.

Ne pas utiliser de produit de nettoyage. ◀

Chromes

Nettoyer les pièces chromées avec soin, notamment pour éliminer le sel de déneigement, avec beaucoup d'eau et du shampooing auto BMW. Utilisez du produit de polissage pour chrome pour effectuer un traitement complémentaire.

Radiateur

Nettoyez le radiateur à intervalles réguliers pour empêcher toute surchauffe du moteur qui serait due à un refroidissement insuffisant.

Utilisez par exemple un tuyau d'arrosage du jardin avec peu de pression.



Les ailettes du radiateur peuvent être facilement déformées.

Faire attention à ne pas déformer les ailettes en nettoyant le radiateur. ◀

Caoutchouc

Traiter les pièces en caoutchouc à l'eau ou en utilisant le produit d'entretien pour caoutchouc BMW.



Les joints en caoutchouc peuvent être endommagés si des sprays au silicone sont utilisés pour leur entretien.

Ne pas utiliser de sprays au silicone ni d'autres produits d'entretien contenant du silicone. ◀

Entretien de la peinture

Un lavage régulier de la moto prévient toute action durable des substances attaquant la peinture, notamment si vous roulez dans des régions où l'air est fortement pollué ou en cas d'encrassement naturel dû à la résine des arbres ou au pollen, par exemple.

Éliminer toutefois immédiatement les substances particulièrement agressives, car elles pourraient entraîner une altération ou une décoloration de la peinture. Parmi ces substances, citons l'essence, l'huile, la graisse, le liquide de frein ainsi que les déjections d'oiseaux. Nous recommandons ici le produit de polissage auto BMW ou un nettoyant pour peinture BMW.

Les saletés sur les surfaces peintes sont nettement visibles après un lavage de la moto. Traiter immédiatement de telles zones avec de l'essence de nettoyage ou du white-spirit appliqué sur un chiffon propre ou un tampon d'ouate. BMW Motorrad recommande d'éliminer les taches de goudron avec du détachant goudron BMW. Traiter ensuite la peinture à ces endroits.

Conservation

BMW Motorrad recommande d'utiliser de la cire automobile BMW ou des produits contenant des cires synthétiques ou de carnauba pour conserver la peinture. Vous pouvez constater que la peinture a besoin d'un traitement de conservation au fait que l'eau ne perle plus.

Immobilisation de la moto

- Nettoyer la moto.
- Déposer la batterie.
- Pulvériser un lubrifiant approprié sur les manettes de frein et d'embrayage, ainsi que sur les paliers de la béquille centrale et de la béquille latérale.
- Appliquer de la graisse non acide (vaseline) sur les pièces métalliques et chromées.
- Ranger la moto dans un local sec de façon à ce que les deux roues soient délestées. Les concessionnaires BMW Motorrad proposent des béquilles auxiliaires appropriées.

▶ Avant d'immobiliser la moto, faire vidanger l'huile moteur et remplacer le filtre à huile par un atelier spécialisé, de préférence par un concessionnaire BMW Motorrad. Combiner les opérations d'immobilisation/mise

en service avec un entretien ou une inspection.◀

Mise en service de la moto

- Enlever l'enduit de protection extérieure.
- Nettoyer la moto.
- Monter la batterie en ordre de marche.
- Avant de prendre la route : parcourir la check-list.

Caractéristiques techniques

Tableau des anomalies	142	Performances.....	158
Assemblages vissés	143		
Moteur.....	145		
Essence	146		
Huile moteur.....	146		
Embrayage	147		
Boîte de vitesses	148		
Couple conique.....	149		
Partie cycle	149		
Freins.....	150		
Roues et pneus.....	151		
Système électrique	154		
Cadre.....	156		
Dimensions	156		
Poids	157		

Tableau des anomalies

Le moteur ne démarre pas ou difficilement.

Cause	Suppression
Interrupteur d'arrêt d'urgence actionné	Interrupteur d'arrêt d'urgence en position de fonctionnement
Béquille latérale sortie et rapport engagé	Rentrer la béquille latérale (➡ 76)
Rapport engagé et embrayage pas actionné	Mettre la boîte de vitesses au point mort ou actionner l'embrayage (➡ 76)
Embrayage actionné avec le contact coupé	D'abord mettre le contact, puis actionner l'embrayage
Réservoir d'essence vide	Remplissage du réservoir (➡ 84)
Batterie insuffisamment chargée	Recharge de la batterie à l'état connecté (➡ 131)

Assemblages vissés

Roue avant	Valeur	Valable
Etrier de frein sur tube de fourche		
M8 x 32 10.9	30 Nm	
Vis de blocage de l'axe de roue		
M8 x 35	19 Nm	
Axe de roue dans le support de l'axe		
M24 x 1,5	50 Nm	
Roue arrière	Valeur	Valable
Roue arrière sur porte-roue		
Bride de roue avec douille ou taraudage, M10 x 40 x 1,25	Serrer en croix	
	60 Nm	
Bride de roue avec douille ou taraudage, M10 x 53 x 1,25	Serrer en croix	avec EO Roues à rayons croisés:
	60 Nm	

Bras de rétroviseur	Valeur	Valable
Rétroviseur sur pièce de serrage		
M10	25 Nm	
Pièce de serrage sur cale de serrage		
M10	30 Nm	

Moteur

Type de moteur	Moteur bicylindre à cylindres opposés horizontaux quatre temps, disposé longitudinalement, distribution par un arbre à cames en tête par cylindre, refroidissement par air, échappement refroidi par huile et gestion électronique du moteur
Cylindrée	1170 cm ³
Alésage	101 mm
Course	73 mm
Taux de compression	11,0 : 1
Puissance nominale	74 kW, à: 7000 min ⁻¹
avec EO Réduction de puissance:	72 kW, à: 7000 min ⁻¹
Couple	115 Nm, à: 5500 min ⁻¹
Régime maximal admissible	7800 min ⁻¹
Régime de ralenti	1150 ^{±50} min ⁻¹

Essence

Qualité d'essence recommandée	95 ROZ/RON, Super sans plomb 91 ROZ/RON, Essence ordinaire sans plomb (qualité de carburant utilisable avec restrictions de puissance et consommation accrue)
Quantité d'essence utile	20 l
Volume de réserve d'essence	≥4 l

Huile moteur

Capacité en huile moteur	max. 4 l, avec remplacement du filtre
Lubrifiant	Huile moteur 20W-50
Quantité d'appoint huile moteur	max. 0,5 l, Différence entre MIN et MAX
Qualités d'huile	Huiles moteur de classification API SF ou mieux. Huiles moteur de classification ACEA A2 ou mieux. BMW Motorrad recommande de ne pas utiliser d'huile synthétique pour les 10 000 premiers kilomètres. Demandez conseil auprès de votre concessionnaire BMW Motorrad sur les huiles moteur adaptées à votre moto.

Classes de viscosité admissibles

SAE 5 W- ≥ 30	-20...20 °C, Pour usage à basses températures
SAE 10 W-40	-10...30 °C, Pour usage à températures tempéré- rées
SAE 15 W- ≥ 40	≥ 0 °C
SAE 20 W- ≥ 40	≥ 0 °C
SAE 5 W- ≥ 50	≥ -20 °C, Huiles synthétiques de qualité supé- rieure, utilisables à toutes les températures
SAE 10 W- ≥ 50	≥ -20 °C, Huiles synthétiques de qualité supé- rieure, utilisables à toutes les températures

Embrayage

Type de l'embrayage	Embrayage monodisque à sec
---------------------	----------------------------

Boîte de vitesses

Type de la boîte de vitesses	Boîte de vitesses à 6 rapports à pignons à denture hélicoïdale avec amortisseur de torsion intégré, commande à crabots par manchons coulissants
Rapports de démultiplication	
Démultiplications de la boîte de vitesses	1,824 (31:17 dents), Démultiplication primaire 2,277 (41:18 dents), 1er rapport 1,583 (38:24 dents), 2e rapport 1,259 (34:27 dents), 3e rapport 1,033 (31:30 dents), 4e rapport 0,903 (28:31 dents), 5e rapport 0,805 (29:36 dents), 6e rapport

Couple conique

Type de couple conique	Transmission par arbre avec couple conique
Type de guidage de la roue arrière	BMW EVO-Lever
Démultiplication du couple conique	2,82 : 1

Partie cycle

Type de guidage de la roue avant	Telelever BMW, pontet supérieur de fourche à géométrie antiplongée, bras longitudinal articulé sur le bloc moteur et sur la fourche télescopique, jambe de suspension centrale fixée au bras longitudinal et au cadre principal
Débattement avant	190 mm, Sur la roue
Type de suspension arrière	Jambe de suspension centrale avec amortisseur monotube à gaz, amortissement en détente réglable en continu et précharge de ressort réglable par vérin hydraulique
Débattement arrière	200 mm, Sur la roue

Freins

Type de frein avant	Frein hydraulique à double disque avec étriers fixes à 4 pistons et disques de frein flottants
Matériau des plaquettes de frein avant	Métal fritté
Type du frein arrière	Frein hydraulique à simple disque avec étrier flottant à 2 pistons et disque de frein fixe
Matériau des plaquettes de frein arrière	Organique

Roues et pneus

Paires de pneumatiques recommandées au moment du bouclage de l'édition (Etat : 12.04.2007)	à l'avant : Bridgestone Trail Wing TW 101 L, 110/80 R19 M/C (59V) TL à l'arrière : Bridgestone Trail Wing TW 152 L, 150/70 R17 M/C (69V) TL
	à l'avant : Bridgestone Battle Wing BW 501 R, 110/80 R19 M/C (59V) TL à l'arrière : Bridgestone Battle Wing BW 502 R, 150/70 R17 M/C (69V) TL
	à l'avant : Continental TKC 80, 110/80 B19 (59Q) TL M+S à l'arrière : Continental TKC 80, 150/70 B17 (69Q) TL M+S max. 160 km/h La vitesse maximale autorisée doit être indiquée de manière bien visible dans le champ de vision du pilote (p. ex. autocollant).
	à l'avant : Dunlop Trailmax D 607 F, 110/80 R19 M/C (59V) TL à l'arrière : Dunlop Trailmax D 607 R, 150/70 R17 M/C (69V) TL

	<p>à l'avant : Metzeler MCE Karoo 2 Front, 110/80 R19 M/C (59R) M+S</p> <p>à l'arrière : Metzeler MCE Karoo, 150/70 R17 M/C (69R) M+S</p> <p>max. 170 km/h</p> <p>La vitesse maximale autorisée doit être indiquée de manière bien visible dans le champ de vision du pilote (p. ex. autocollant).</p>
	<p>à l'avant : Metzeler Tourance Front, 110/80 R19 M/C (59V) TL</p> <p>à l'arrière : Metzeler Tourance, 150/70 R17 M/C (69V) TL</p>
	<p>à l'avant : Michelin Anakee, 110/80 R19 M/C (59V) TL</p> <p>à l'arrière : Michelin Anakee, 150/70 R17 M/C (69V) TL</p>
	<p>Vous trouverez un aperçu des pneumatiques actuellement homologués auprès de votre concessionnaire BMW Motorrad ou sur le site Internet "www.bmw-motorrad.com"</p>

Roue avant

Type de la jante avant	Roue coulée à 5 rayons doubles MT H2
avec EO Roues à rayons croisés:	Roue à rayons croisés à 40 rayons, MT H2
Dimensions de la jante avant	2,50" x 19"
Désignation du pneu avant	110/80 R 19 M/C 59 V TL

Roue arrière

Type de la jante arrière	Roue coulée à 5 rayons doubles MT H2
avec EO Roues à rayons croisés:	Roue à rayons croisés à 40 rayons, MT H2
Dimensions de la jante arrière	4,00" x 17"
Désignation du pneu arrière	150/70 R 17 M/C 69 V TL

Pression des pneus

Pression du pneu avant	2,2 bar, Utilisation en solo, pneus froids 2,5 bar, Utilisation en duo et/ou avec charge, pneus froids
Pression du pneu arrière	2,5 bar, Utilisation en solo, pneus froids 2,9 bar, Utilisation en duo et/ou avec charge, pneus froids

Systeme électrique

Capacité de charge de la prise de courant	5 A
Fusibles	Les circuits électriques sont protégés électroniquement et n'ont pour cette raison plus besoin de fusibles embrochables. Si un circuit électrique a été coupé par le fusible électronique et si le défaut déclencheur a été supprimé, le circuit électrique est de nouveau actif après la mise du contact.

Batterie

Désignation de la batterie	EXT 14 BS
Type de la batterie	Batterie AGM (Absorptive Glass Matt)
Tension nominale de la batterie	12 V
Capacité nominale de la batterie	14 Ah

Bougies d'allumage

Fabricant et désignation des bougies	Bosch YR5LDE NGK DCPR 8 EKC
Ecartement des électrodes de la bougie	0,8 \pm 0,1 mm, à neuf max. 1 mm, limite d'usure
Fabricant et désignation des bougies secondaires	Bosch YR5LDE NGK DCPR 8 EKC
Ecartement des électrodes de la bougie secondaire	0,8 \pm 0,1 mm, à neuf max. 1 mm, limite d'usure

Lampes

Ampoule du feu de route	H7 / 12 V / 55 W
Ampoule du feu de croisement	H7 / 12 V / 55 W
Ampoule de feu de position	W5W / 12 V / 5 W
Ampoule du feu arrière / feu de stop	P21/5W / 12 V / 5 W / 21 W
Ampoule des clignotants avant	R10W / 12 V / 10 W
avec EO Clignotants blancs:	RY10W / 12 V / 10 W
Ampoule des clignotants arrière	R10W / 12 V / 10 W
avec EO Clignotants blancs:	RY10W / 12 V / 10 W

Cadre

Type de cadre	Cadre tubulaire en deux parties et ensemble moteur porteur
Emplacement de la plaque constructeur	Du côté gauche, sous le carénage latéral
Emplacement du numéro de châssis	Cadre avant, en haut au centre

Dimensions

Longueur de la moto	2210 mm
Hauteur de la moto	1380 mm, en position normale DIN ; sans rétroviseur, bulle en bas
Largeur de la moto	915 mm, aux rétroviseurs
Hauteur de selle du pilote	840...860 mm, au poids à vide

Poids

Poids à vide	225 kg, Poids à vide DIN, en ordre de marche, réservoirs pleins à 90 %, sans option
Poids total autorisé	425 kg
	435 kg, avec attestation n° E1*2002/24*0199* - "Augmentation du poids total autorisé"
	435 kg
Charge maxi	200 kg
	210 kg, avec attestation n° E1*2002/24*0199* - "Augmentation du poids total autorisé"
	210 kg

Performances

Vitesse maximale	>200 km/h
------------------	-----------

Service

BMW Motorrad Service	160
Qualité BMW Motorrad Service	160
BMW Motorrad Service Card - Dépannage sur site	161
Réseau BMW Motorrad Service ...	161
Opérations d'entretien	161
Attestations de maintenance.....	163
Attestations de Service	168

BMW Motorrad Service

Une technique évoluée exige des méthodes de maintenance et de réparation spécialement adaptées.



L'exécution non conforme des travaux de maintenance et de réparation peut donner lieu à des dommages consécutifs et compromettre la sécurité.

BMW Motorrad vous recommande de confier les travaux à effectuer sur votre moto à un atelier spécialisé, de préférence à un concessionnaire BMW Motorrad. ◀

Vous pouvez vous renseigner auprès de votre concessionnaire BMW Motorrad sur les contenus des Services BMW.

Faites attester l'exécution de tous les travaux de maintenance et de réparation dans le chapitre "Service" de ce livret.

Votre concessionnaire BMW Motorrad dispose de toutes les informations techniques actuelles et possède le savoir-faire technique requis. BMW Motorrad vous recommande de vous adresser à votre concessionnaire BMW Motorrad pour toutes les questions que vous pourriez vous poser au sujet de votre moto.

Qualité BMW Motorrad Service

BMW Motorrad n'est pas seulement synonyme d'une bonne qualité de finition et d'une grande fiabilité, mais aussi d'une excellente qualité de service après-vente.

Afin de vous assurer que votre BMW se trouve toujours dans un état optimal, BMW Motorrad vous recommande d'effectuer les travaux de maintenance prévus pour votre moto ou, de préférence, de confier leur exécution à

votre concessionnaire BMW Motorrad. L'attestation d'une maintenance régulièrement effectuée est une condition incontournable pour une demande d'extension de garantie, après l'expiration de la garantie.

En outre, l'usure progresse souvent très lentement, presque imperceptiblement. Le personnel d'atelier de votre concessionnaire BMW Motorrad connaît votre moto en détail et peut intervenir avant que de petits riens ne se transforment en gros soucis. En définitive, vous économiserez du temps et de l'argent car vous éviterez des réparations coûteuses.

BMW Motorrad Service Card - Dépannage sur site

Avec toutes les nouvelles motos BMW, vous êtes couverts par la BMW Motorrad Service Card qui vous offre en cas de panne une multitude de prestations telles que le dépannage, le transport de la moto etc. (divergences possibles dans certains pays). En cas de panne, veuillez contacter le Service Mobile de BMW Motorrad. Nos spécialistes seront à votre écoute pour vous apporter conseil et assistance. Vous trouverez dans les brochures "Service Kontakt / Service Contact" des adresses importantes spécifiques à chaque pays ainsi que les numéros d'appel et des informations sur le Service Mobile et le réseau des concessionnaires.

Réseau BMW Motorrad Service

Grâce à son réseau de service, couvrant l'ensemble du territoire, BMW Motorrad assure l'assistance pour vous et votre moto dans plus de 100 pays du monde. Rien qu'en Allemagne, près de 200 concessionnaires BMW Motorrad se tiennent à votre entière disposition. Vous trouverez toutes les informations sur le réseau international des concessionnaires dans la brochure "Service Contact Europe" ou "Service Contact Afrique, Amérique, Asie, Australie, Océanie".

Opérations d'entretien

Contrôle à la remise BMW

Le contrôle à la remise est effectué par votre concessionnaire BMW Motorrad avant qu'il ne vous remette la moto.

Contrôle après rodage BMW

Le contrôle après rodage BMW doit être effectué entre 500 km et 1 200 km.

Service BMW

Le Service BMW est réalisé une fois par an, l'étendue des services peut varier en fonction de l'âge de la moto et des kilomètres parcourus. Votre concessionnaire BMW Motorrad vous confirme le service effectué et enregistre l'échéance du prochain service.

Pour les pilotes parcourant un kilométrage annuel élevé, il peut éventuellement s'avérer nécessaire de se présenter au Service avant l'échéance enregistrée. Pour ces cas, un kilométrage maximal est enregistré dans l'attestation de Service. Si ce kilométrage est atteint avant la

prochaine échéance de service, cette dernière doit être avancée. L'affichage de service sur le visuel multifonction vous rappelle, env. un mois ou 1000 km avant les valeurs enregistrées, l'imminence de l'échéance de service.

Attestations de maintenance

Contrôle à la livraison BMW

effectué

le _____

Cachet, signature

Contrôle après rodage BMW

effectué

le _____

à km _____

Prochain service
au plus tard

le _____

ou, si atteint plus tôt,

à km _____

Cachet, signature

Service BMW

effectué

le _____

à km _____

Prochain service
au plus tard

le _____

ou, si atteint plus tôt,

à km _____

Cachet, signature**Service BMW**

effectué

le _____

à km _____

Prochain service
au plus tard

le _____

ou, si atteint plus tôt,

à km _____

Cachet, signature**Service BMW**

effectué

le _____

à km _____

Prochain service
au plus tard

le _____

ou, si atteint plus tôt,

à km _____

Cachet, signature

Service BMW

effectué

le _____

à km _____

Prochain service
au plus tard

le _____

ou, si atteint plus tôt,

à km _____

Cachet, signature**Service BMW**

effectué

le _____

à km _____

Prochain service
au plus tard

le _____

ou, si atteint plus tôt,

à km _____

Cachet, signature**Service BMW**

effectué

le _____

à km _____

Prochain service
au plus tard

le _____

ou, si atteint plus tôt,

à km _____

Cachet, signature

Service BMW

effectué

le _____

à km _____

Prochain service
au plus tard

le _____

ou, si atteint plus tôt,

à km _____

Cachet, signature**Service BMW**

effectué

le _____

à km _____

Prochain service
au plus tard

le _____

ou, si atteint plus tôt,

à km _____

Cachet, signature**Service BMW**

effectué

le _____

à km _____

Prochain service
au plus tard

le _____

ou, si atteint plus tôt,

à km _____

Cachet, signature

Service BMW

effectué

le _____

à km _____

Prochain service
au plus tard

le _____

ou, si atteint plus tôt,

à km _____

Cachet, signature**Service BMW**

effectué

le _____

à km _____

Prochain service
au plus tard

le _____

ou, si atteint plus tôt,

à km _____

Cachet, signature**Service BMW**

effectué

le _____

à km _____

Prochain service
au plus tard

le _____

ou, si atteint plus tôt,

à km _____

Cachet, signature

Travail effectué	à km	Date

A

Abréviations et symboles, 6

ABS, 16

Activation, 61

Autodiagnostic, 78

Désactivation, 60

Voyant d'avertissement, 35

Accessoires

Indications générales, 96

Affichage position BV, 22

Alarme antivol

Voyant d'avertissement pour batterie faible, 44

Voyant d'avertissement pour batterie vide, 44

Allumage

Mise en circuit, 46

Mise hors circuit, 46

Amortissement

Réglage, 11, 67

Ampoules

Caractéristiques techniques, 155

Indications générales, 120

Remplacement de l'ampoule du feu de croisement, 121

Remplacement de l'ampoule du feu de position, 123

Remplacement de l'ampoule du feu de route, 121

Remplacement de l'ampoule du feu stop et du feu arrière, 124

Remplacement des ampoules de clignotants, 125

Voyant d'avertissement pour défaut d'ampoule, 29

Antidémarrage, 47

Voyant d'avertissement, 27

Antivol de direction

Blocage, 47

Appel de phare, 16

ASC

Activation, 61, 62

Autodiagnostic, 78

Commutation, 61

Désactivation, 61

Voyant d'avertissement, 37

Attestations de maintenance, 163

Autonomie restante, 51

Avertisseur sonore, 16

B

Bagages

Équilibrage correct de la charge, 97

Batterie

Consignes d'entretien, 131

Dépose, 15

Recharge de la batterie à l'état connecté, 131

Recharge de la batterie à l'état déconnecté, 132

Repose, 15, 133

Voyant d'avertissement pour courant de charge de la batterie, 28

BMW Motorrad Service, 160

BMW Motorrad Service

Card, 161

Bougies

Caractéristiques techniques, 155

Boîte de vitesses
Caractéristiques techniques, 148
Lors du démarrage, 76

Bulle
Réglage, 11, 63

Béquille de roue avant, 119

Béquille latérale
Lors du démarrage, 76

C

Cadre
Caractéristiques techniques, 156

Caractéristiques techniques
Ampoules, 155
Bougies d'allumage, 155
Boîte de vitesses, 148
Cadre, 156
Couple conique, 149
Embrayage, 147
Freins, 150
Moteur, 145
Normes, 7
Partie cycle, 149

Pression des pneus, 4, 153
Roues et pneus, 151
Système électrique, 154

Chauffage des poignées, 17, 59

Check-list, 75

Clignotants
Arrêt, 17
Droit, 17
Extinction, 58
Gauche, 16
Mise en circuit du côté droit, 57
Mise en circuit du côté gauche, 57

Clé, 46, 48

Combiné d'instruments
Capteur d'éclairage des instruments, 18
Vue d'ensemble, 18

Commodos
Vue d'ensemble côté droit, 17
Vue d'ensemble côté gauche, 16

Compte-tours, 18

Compteur de vitesse, 18

Compteur kilométrique
Remise à zéro, 50
Sélection de l'affichage, 49

Consignes de sécurité, 74

Contrôle de la pression des pneus RDC
Affichages, 55
Autocollant sur la jante, 114
Voyant d'avertissement, 37, 38, 40, 41, 42

Coupe-circuit, 17, 59

Couple conique
Caractéristiques techniques, 149

Couples, 143

D

Démarrateur, 17

Dépannage avec des câbles de démarrage, 129

E

- Eclairage
 - Appel de phare, 56
 - Feu de croisement, 56
 - Feu de position, 56
 - Feu de route, 56
 - Feu de stationnement, 57
- Embrayage
 - Caractéristiques techniques, 147
 - Contrôle du niveau, 11, 111
 - Réglage de la manette d'embrayage, 64
- Entretien, 161
 - Indications générales, 104
- Equipement, 7
- Essence
 - Jauge à essence, 22
 - Remplissage du réservoir, 84
 - Voyant d'avertissement pour réserve d'essence, 27
- EWS, 47
 - Voyant d'avertissement, 27

F

- Feu de route, 16

Filtre à air

- Dépose, 126
 - Repose, 128
- Freins**
- Caractéristiques techniques, 150
 - Contrôle de fonctionnement, 107
 - Régler le levier de frein, 64
- Fusibles, 154**

H

- Huile moteur**
- Appoint, 11, 106
 - Contrôle du niveau, 11, 105
 - Indicateur de température, 22
 - Voyant d'avertissement pour niveau d'huile moteur, 32
 - Voyant d'avertissement pour pression d'huile moteur, 28

I

- Immobilisation, 138

L

- Liquide de frein**
- Contrôle du niveau, 109
 - Niveau de liquide arrière, 13
 - Niveau de liquide avant, 13

M

- Mise en service, 139**
- Mise à jour, 7
- Montre**
- Réglage, 48
- Moteur**
- Caractéristiques techniques, 145
 - Démarrage, 76
 - Voyant d'avertissement pour électronique moteur, 27
- Moto**
- Immobilisation, 82, 138
 - Mise en service, 139
 - Vue d'ensemble côté droit, 13
 - Vue d'ensemble côté gauche, 11

O

- Ordinateur de bord
 - Autonomie, 54
 - Consommation moyenne, 53
 - Niveau d'huile, 55
 - Remise à zéro de la consommation moyenne, 53
 - Remise à zéro de la vitesse moyenne, 53
 - Sélection de l'affichage, 52
 - Température ambiante, 52
 - Vitesse moyenne, 53
- Outillage de bord, 15
 - Équipement de série, 104
 - Jeu d'entretien, 104

P

- Partie cycle
 - Caractéristiques techniques, 149
- Plaque constructeur, 11
- Plaquettes de frein
 - Contrôle, 107
 - Rodage, 79

Pneus

- Caractéristiques techniques, 151
- Contrôle de la pression de gonflage, 68
- Pneus recommandés, 113
- Pressions de gonflage, 4, 153
- Rodage, 79
- Vitesse maximale, 113
- Porte-bagages
 - Dépose, 101
 - Repose, 101
- Pre-Ride-Check, 77
- Prise de courant, 11
- Projecteur
 - Portée du projecteur, 70
 - Réglage, 11
 - Réglage circulation à droite/ gauche, 69
- Précharge des ressorts
 - Réglage, 13, 66

R

- Remplissage du réservoir, 84
- Rentrer la béquille, 82
- Rodage, 79
- Roues, 118
 - Caractéristiques techniques, 151
 - Contrôle des jantes, 113
 - Dépose de la roue arrière, 118
 - Dépose de la roue avant, 114
 - Repose de la roue arrière, 118
 - Repose de la roue avant, 116
- Récapitulatif des voyants d'avertissement, 26, 31, 34, 36, 39, 43
- Réserve
 - Voyant d'avertissement, 27
- Réservoir d'essence, 13
- Rétroviseurs
 - Réglage, 65

S

- Selle
 - Déposer la selle du passager, 70
 - Déposer la selle du pilote, 71

Poser la selle du passager, 72
Poser la selle du pilote, 71
Réglage de la hauteur de selle, 63
Serrure, 11
Vue d'ensemble, 15
Selle pilote
 Supports, 15
Service, 160
 Affichage sur le visuel, 23
Service Card, 161
Signal de détresse, 16, 17
 Activation, 58
 Extinction, 58
Sortir la béquille, 82
Support pour casque, 72
Système électrique
 Caractéristiques techniques, 154

T

Tableau des anomalies, 142
Témoins, 18

U

Utilisation en tout-terrain, 80

V

Valises
 Dépose, 99
 Fermeture, 98
 Modification, 98
 Ouverture, 97
 Repose, 99
Visuel multifonction
 Alarme antivol, 18
 Vue d'ensemble, 22
Voyants, 18
Voyants d'avertissement
 Affichage, 24

Les illustrations et les textes peuvent différer selon l'équipement, les accessoires ou la version de votre moto en fonction du pays. Aucun droit ne peut en découler.

Les indications de dimensions, de poids, de consommation et de performances sont soumises aux tolérances usuelles.

Sous réserve de modifications au niveau de la conception, de l'équipement et des accessoires. Sous réserve d'erreurs.

© 2007 BMW Motorrad

Toute reproduction, même partielle, est interdite sans l'autorisation écrite de BMW Motorrad, After Sales.

Printed in Germany.

Les informations les plus importantes pour un arrêt à la station-service se trouvent dans le tableau suivant.

Essence

Qualité d'essence recommandée	95 ROZ/RON, Super sans plomb 91 ROZ/RON, Essence ordinaire sans plomb (qualité de carburant utilisable avec restrictions de puissance et consommation accrue)
Quantité d'essence utile	20 l
Volume de réserve d'essence	≥4 l

Pression des pneus

Pression du pneu avant	2,2 bar, Utilisation en solo, pneus froids 2,5 bar, Utilisation en duo et/ou avec charge, pneus froids
Pression du pneu arrière	2,5 bar, Utilisation en solo, pneus froids 2,9 bar, Utilisation en duo et/ou avec charge, pneus froids

BMW recommends 

N° de commande : 01 42 7 706 722
06.2007, 5ème édition



Concerne : motos avec protège-mains^{SZ}

Perturbations du fonctionnement par la rotation du protège-main

Si le protège-main et la manette tournent l'un par rapport à l'autre et arrivent à se toucher, la manette concernée risque d'être actionnée en permanence. Des anomalies de la fonction d'embrayage ou de frein sont alors possibles.

Les causes peuvent être les suivantes :

- accident ou chute
- transport incorrect
- vis desserrées
- mauvais réglages ergonomiques (voir livret de bord “Réglage de l'embrayage/manette” ou “Réglage du frein/manette”)

- Contrôler le dégagement de la manette d'embrayage et de la manette de frein avant chaque départ.

Contrôle du dégagement de la manette

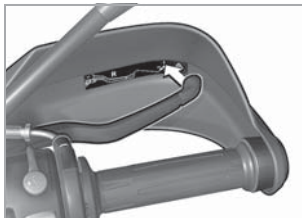

Le dégagement est assuré si

- un doigt passe entre la manette et le protège-main,

ou

- la manette peut être déplacée facilement vers l'avant à partir de la position de repos.

Ajustement du protège-main

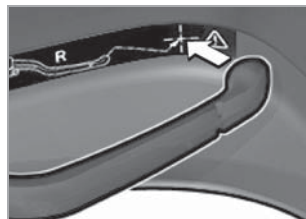

- Pousser la manette en avant. Tourner le protège-main de façon à ce que l'extrémité de la manette touche la croix sur l'autocollant.

- Faire contrôler les réglages et les couples par un atelier spécialisé, de préférence par un concessionnaire BMW Motorrad.